

HRVATSKA NASTAVA U INOZEMSTVU – PRIMJERI DOBRE PRAKSE

PRIRUČNIK ZA UČITELJE HRVATSKE NASTAVE U INOZEMSTVU

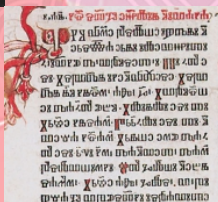
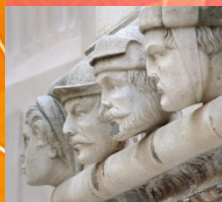
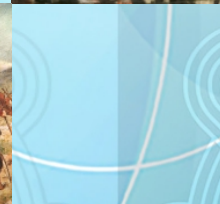
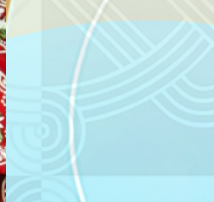
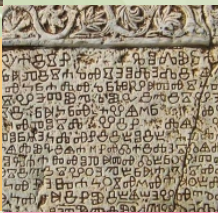

Fakultet Hrvatskih studija Sveučilišta u Zagrebu

HRVATSKA NASTAVA U INOZEMSTVU – PRIMJERI DOBRE PRAKSE

PRIRUČNIK ZA UČITELJE HRVATSKE NASTAVE U INOZEMSTVU

Urednice:

Rona Bušljeta Kardum

Estera Šimić

Lektura:

Antonia Ordulj

Grafičko oblikovanje i prijelom:

Ars Charta

Objavljeno na mrežnoj stranici

Fakulteta hrvatskih studija

20. listopada 2023.

ISBN 978-953-8349-51-5

(Mrežna inačica)

Projekt je realiziran uz financijsku potporu
Središnjega državnoga ureda za Hrvate izvan Republike Hrvatske.



**HRVATSKA NASTAVA U
INOZEMSTVU – PRIMJERI
DOBRE PRAKSE**

**PRIRUČNIK ZA UČITELJE HRVATSKE
NASTAVE U INOZEMSTVU**

Urednice

Rona Bušljeta Kardum

Estera Šimić



FAKULTET HRVATSKIH STUDIJA SVEUČILIŠTA U ZAGREBU

Zagreb, listopad 2023.

SADRŽAJ

UVOD	5
MONTESORI U NASTAVI	6
doc. dr. sc. Ivana Jukić Vidas: <i>Kako je Hrvatska dobila ime?</i>	7
doc. dr. sc. Sandra Car: <i>Hrvatska tradicijska kultura</i>	15
PRIMJERI DOBRE PRAKSE	19
Katarina Dominiković: <i>Dolazak Hrvata</i>	20
Anamarija Galić: <i>Hrvatska tradicijska kultura</i>	45
Hana Hafner: <i>Primorska Hrvatska: grčko i rimsko naslijeđe</i>	73
Martina Jandri: <i>Dragutin Domjanić: Fala</i>	97
Ana Jujnović: <i>Glagoljica</i>	110
Kristina Klarić: <i>Zima</i>	125
Sara Lerga: <i>Talenti zlata vrijedni</i>	156
Anita Tot: <i>Dalmacija: gradovi na moru</i>	170
Petra Vodarić: <i>Brojevi i Uskrs</i>	214

UVOD

Nacionalni identitet djeteta primarno razvija unutar obitelji, a sekundarno u obrazovnim institucijama koje u svoje programe uvrštavaju brigu o očuvanju nacionalnoga identiteta. Važnu ulogu u razvijanju osjećaja pripadnosti hrvatskom narodu među djecom i mladima hrvatskih iseljenika preuzela je hrvatska nastava u inozemstvu. Nositelji te uloge su učitelji hrvatske nastave u inozemstvu koji svojim nesebičnim trudom i zalaganjem, nastavnim i izvannastavnim aktivnostima doprinose očuvanju povezanosti djece i mladih s Domovinom.

Rad u hrvatskoj nastavi u inozemstvu vrlo je izazovan, a tijekom svoga rada učitelji hrvatske nastave u inozemstvu susreću se s mnogim preprekama i poteškoćama. Ostanemo li u okviru nastavnoga rada kao ključne probleme možemo izdvojiti: rad u heterogenim skupinama učenika, nedostatak didaktično-metodičkih materijala, neadekvatne učionice, nedostatak motivacije kod djece, potrebu korištenja nastavnih strategija i metoda rada koje su prilagođene djeci različitoga uzrasta, razine znanja i sposobnosti.

Nerijetko tradicionalnim pristupima nastavi nedostaju adekvatna rješenja za navedene probleme. Međutim ako zavirimo u svijet alternativnih pedagoških pristupa u svakom od njih nude nam se različite teorije i pristupi procesu poučavanja i učenja koje možemo djelomično ili u potpunosti primijeniti s ciljem pronalaska rješenja ili obogaćivanja nastavnoga procesa. Jedan od takvih pedagoških pristupa alternativne orijentacije ponudila nam je i Maria Montessori. Proces učenja i poučavanja prema Montessori pedagogiji usmjeren je na dijete i proces učenja, a odvija se prema određenim načelima i vrijednostima koje treba slijediti. Neka su od tih načela potreba za poticanjem percepcije djece putem osjetila i učenjem kretanjem, odnosno kroz igru, poticanje slobodnoga izbora aktivnosti u pedagoški pripremljenoj okolini, rad s materijalom koji potiče znatiželju te samostalno otkrivanje i istraživanje kod djece. Prema Montessori pedagogiji nastava se odvija u heterogenim skupinama učenika u kojima se djeca uče suradnji i uče jedna od drugih u skladu s vlastitim sposobnostima i mogućnostima te razvijajući tako kognitivne, socijalne i emocionalne vještine, a učitelj pri tome preuzima ulogu onoga koji promatra, pomaže i prati. Montessori pedagogija ne nudi sve odgovore na odgojno-obrazovne potrebe djece te specifičnosti koje nosi hrvatska nastava u inozemstvu, ali zasigurno određena Montessori načela i pristupi radu s djecom mogu doprinijeti motivaciji djece i pozitivnom odnosu prema učenju, poticanju individualnoga razvoja djeteta, razvoju samostalnosti i socijalnih vještina kroz različite oblike suradničkoga učenja. Mogućnosti koje nudi Montessori pristup učenju je vrlo bogat i nije ga moguće predstaviti u kratkom uvodu u ovaj priručnik, ali smo barem odškrinuli vrata i nadamo se da ćete pokušati ući u Montessori svijet.

Svrha je ovoga priručnika prije svega ponuditi učiteljima hrvatske nastave u inozemstvu priliku prezentirati svoje pripreme za nastavne sate kako bi pokazali sve bogatstvo metodičkih pristupa različitim temama iz hrvatskoga jezika i književnosti te hrvatske povijesti i kulture. U priručniku se nalazi jedanaest različitih priprema za nastavne sate s bogatim priložima koje su osmislile učiteljice hrvatske nastave u inozemstvu i sveučilišne nastavnice. Svaka priprema je kvalitetno stručno i metodički osmišljena i napisana, što upućuje na velik trud i zalaganje koje naši učitelji hrvatske nastave u inozemstvu ulažu kako bi očuvali hrvatski identitet među djecom i mladima hrvatskih iseljenika.

Izv. prof. dr. sc. Rona Bušljeta Kardum

MONTESSORI U NASTAVI



doc. dr. sc. Ivana Jukić Vidas

Fakultet hrvatskih studija

Odsjek za povijest

NASLOV TEME:

Kako je Hrvatska dobila ime?

Uvod

Dodatni sati nastave u bilo kojoj školi izazov su za djecu. Vi možete biti pedagoški Harry Potter, a svejedno je, vjerujem, teško pronaći čarobno rješenje kako probuditi ili održati interes za dodatnu nastavu. Zašto ja učim hrvatski jezik? Povijest? Kulturu? Zašto uopće učim kad je sva mudrost svijeta ionako na Tik Toku ili Snapchatu? Vjerojatno ste se susreli s pogledima u kojima ste mogli pročitati takva pitanja. Čini mi da približiti pojam smisla učenja možemo samo ako proces učenja učinimo osobnim, poznatim, usporediv s nečim s čim se čovjek svih uzrasta može racionalno i emocionalno poistovjetiti.

I tu je pedagogija Marije Montessori stvorila nenadmašiv kontekst koji uistinu zaslužuje Nobelovu nagradu. U njezinoj antropološkoj potrazi za ključem koji otvara sva vrata čovječanstva na planetu Zemlji, ona se okrenula osnovnim ljudskim fizičkim i emocionalnim potrebama. U sklopu svoga velikoga predmeta “kozmički odgoj” – u kojem skreće pažnju na umreženost i suovisnost svog života u svemiru – dio je odvojila za čovjeka i istaknula da ljudi ovoga planeta žive prema zahtjevima temeljnih ljudskih potreba. Temeljne ljudske potrebe podijelila je u dvije velike kategorije:

- 1) materijalne (hrana, odjeća, stanovanje, prijevoz, obrana/pravna sigurnost)
- 2) nematerijalne (kultura - jezik, običaji, rituali, religija, umjetnost)

Na ovom planetu žive milijarde koje imaju svoj izričaj, pečat materijalnih i nematerijalnih potreba, no kad maknemo plašt različitosti, svi ljudi imaju iste potrebe. Planet je zajednica ljudi s istim potrebama. Možda ne mogu svi razumjeti i prihvatiti različitosti, ali svi mogu razumjeti želju za ispunjenjem tih temeljnih potreba. Kad bi na početku svake školske godine diljem svijeta nastavnici odvojili desetak minuta kako bi ispričali priču kako svi ljudi ovoga planeta imaju iste potrebe, i to oduvijek, možda bi se tako jačao osjećaj zajedništva i veličanje stanja mira kao jedinoga rješenja za funkcionalan život, barem u onim umovima koji su još dovoljno otvoreni za takav pristup životu.

Vaši učenici su svakodnevno u razredu s različitim nacijama i kulturama. Ovaj pristup s jedne strane jača njihovu ionako urođenu sposobnost prihvaćanja i razumijevanja drugih srcem. Učenje o materijalnim i nematerijalnim ljudskim potrebama važno je svim narodima svijeta jer je to stvaralo živote i identitete svih naroda. Ako uče o nečemu što je od životne važnosti, to pruža osjećaj smisla učenja. Ako vi učenicima prezentirate sadržaje poput Tomislav je bio prvi kralj, Vrančić je izumio viseći most, glagoljica je prvo hrvatsko pismo i sl., dobit ćete *wau, lijepo*, ali bez kontekstualizacije smisla, osjećaja početka, činjenice će se brzo zaboraviti. Formula poduke utemeljene na tri kategorije: *smisao-vrijeme-prostor* otvara mogućnost da

vaša poduka izazove emociju koja potiče pamćenje i interes, a onda i želju i za nadogradnju znanja.

Kako to može izgledati u praksi? Ispričajte djeci priču kroz interaktivan sadržaj. Ne digitalni, već taktilni. To je dragocjena i svevremenska ostavština Marije Montessori.

Svaka priča mora imati početak pa tako i priča o Hrvatskoj. Djeca obožavaju rođendan, dan kad su se rodila, kad su dobila ime. Prije kralja Tomislava, Vrančića, Tesle, Modrića ili Dubrovačkih zidina Hrvatska se morala roditi i dobiti ime. Ako na početku nastavne godine ispričate priču koju ćete uvodno započeti pitanjem: *Želite li znati kako je Hrvatska dobila ime?* vjerujem da ćete dobiti glasno i dugo *daaa*. Priča koju vam donosim inspirirana je stručnim i znanstvenim analizama te Montessori pristupom, ali sam je pisala, rekla bih, u *Tik Tok* duhu te predstavlja samo početak, okvir koji možete mijenjati, nadopuniti, prilagoditi. Ona pruža slobodu i vjerujem potiče na pitanja koja stvaraju razgovor i bogate rječnik i znanja vaših učenica i učenika. To je uloga ove priče.

Cilj vježbe

- pružiti djeci osjećaj početka i kontinuiteta hrvatskoga identiteta
- jačanje razumijevanja i poštivanje prošlosti vlastitoga i drugih naroda
- poticanje interesa za ostale teme iz hrvatske prošlosti

Dob

- 8-12 godina

Podrška nastavnicima

a) *Materijal potreban za izradu priče/vježbe:*

1. karta svijeta s karticama naziva (plošni prikaz u papiru, tekstilu)
2. vremenska crta
3. oblici i strelice za definiranje područja stanovanja i kretanja Indoeuropljana, Slavena i Hrvata (papir ili tekstil) te plastificirani nazivi naroda
4. sedam drvenih/papirnatih figurica koje predstavljaju petoricu braće i dvije sestre
5. replika Branimirova natpisa
6. plastificirane kartice s fotografijama koje prate kronologiju priče (u Prilogu)

b) *Kratki prikaz priče:*

PRIČA O PETORICI BRAĆE I DVIJE SESTRE

Nastavnik i učenici sjede oko karte svijeta ili vremenske crte te nastavnik započinje priču o rođendanima i imenima. Na kraju postavlja pitanje: A želite li znati kako je Hrvatska dobila ime? Počinje priča. Prije tisuću i tisuću godina, gotovo svi narodi koji žive u današnjoj Europi – pa tako i Hrvati, živjeli su na području Azije. Nisu imali svoja posebna imena. Svi su imali jedno zajedničko ime: Indoeuropljani. (Nastavnik na karti svijeta stavlja oblik koji obilježava područje gdje su živjeli Indoeuropljani i ilustraciju). Kako i zašto su došli iz Azije do Europe?

Prije 4000 godina, područje gdje su živjeli Indoeuropljani zahvatile su klimatske promjene. Suše i oluje uništile su im usjeve, životinje su pobjegle u potrazi za hranom i vodom te Indoeuropljanima nije preostalo ništa drugo, nego preseliti se u područja gdje su mogli preživjeti. Neki su ostali u Aziji, u Indiji i u Iranu, no većina se polako i dugo, dugo vremena selila diljem Europe. Kako su prolazila stoljeća, grupe Indoeuropljana, koji su dolazili u Europu, počeli su si davati posebna imena. Neki su se nazvali Germani, Goti, Vizigoti, Kelti, Iliri, a jedna skupina Indoeuropljana koja se naselila na istoku Europe nazvala se Slaveni. (*Kako nastavnik priča o seljenjima, tako na karti svijeta stavlja strelice koje obilježavaju smjerove seljenja i oblik koji označava mjesto stanovanja Slavena*). Među tim Slavenima, postojao je jedan narod koji se nazivao na tom starom slavenskom jeziku *Xurwāti*. (*Nastavnik stavlja natpis imena na oblik gdje su živjeli Slaveni*). A onda, otprilike prije 1500 godina, svi ti novoimenovani narodi odlučili su unutar Europe stvarati svoje domovine. Bila je to velika seoba naroda. O toj seobi pisali su stari grčki i rimski pisci. Kad su oni na svojim putovanjima kroz Europu upoznali *Xurwāte*, zapisali su ime toga naroda kao *Croatae/Khrōbatoi*. No, kako su onda ti *Xurwāti/Croatae/Khrōbatoi* došli do današnje Hrvatske?

Legenda kaže da su prije 1300 godina, na čelu *Xurwāta* bila petorica braće i dvije sestre. (*Nastavnik stavlja na kartu svijeta sliku ili figurice koje predstavljaju braću i sestre*). Braća su se zvala Klukas, Lobel, Kosjenc, Muhlo i Hrvat, a sestre Tuga i Buga. Njih sedmero krenuli su na dug put od istoka do juga Europe, do Hrvatske, tj. do današnje Dalmacije. (*nastavnik stavlja strelice ili neke druge oblike koji pokazuju njihov smjer kretanja*). Kao vješti ratnici i ratnice, uspješno su putem svladali sve svoje neprijatelje pa tako i narod Avara. Toliko im se svidjela zemlja u koju su došli da su odlučili ostati i baš gdje je danas Hrvatska graditi i čuvati svoj novi dom. S vremenom je narod koji je doveo petoricu braće i dvije sestre bio sve brojniji i moćniji diljem današnje Hrvatske.

No, je li Hrvatska zato dobila ime po bratu Hrvat? Ne znamo, možda. No, kad su se znanstvenici počeli pitati od kuda ime i koje značenje krije, morali su istražiti daleku, daleku prošlost te su počeli istraživati jezike koji su se govorili u Aziji, tamo gdje su nekada živjeli Indoeuropljani. Tako su otkrili da je još prije 4000 godine na iranskom jeziku, a Iran je blizu područja gdje su živjeli Indoeuropljani, postojala riječ od koje potječu svi nazivi za Hrvate, a to je riječ *harw-at* koja znači “čuvar”, “onaj koji čuva”. (*Nastavnik na karti kod današnje Hrvatske stavlja karticu s natpisom riječi*). Nekada davno netko je narodu kojega su činili vješti čuvari i ratnici dao ime Hrvat. Taj narod je čuvao to ime preko 4000 godina. Gdje god su oni putovali, putovalo je i ime. Kad su konačno našli svoju domovinu dali su joj ime Hrvatska. Legenda je postala stvarnost. Naime, Hrvati su prije 1300 godina imali knezove i kraljeve koji su uz svoje ime uvijek pisali i ime Hrvat. Najstariji zapis nastao je prije 1145 godina, gdje piše *Branimir, knez Hrvata*. (*Nastavnik pokazuje repliku ili sliku natpisa*).

I vi, svaki put kad naučite i napišete neku hrvatsku riječ, postajete dio zajednice hrabrih čuvara koji su uz pomoć petorice braće i dvije sestre počeli stvarati te čuvati ime Hrvat i Hrvatska.

a) *Materijal priče kao izvor vježbi za samostalan rad/učenje učenika: prijedlog aktivnosti te važnost provjere pogreške:*

1. Plastificirane kartice koje prate kronologiju priče podijeliti na dva dijela: fotografija+tekst kako bi učenici sami spajali kartice. Druga opcija je podijeliti

kartice na dva dijela: fotografija i naslov + tekst, što opet potiče učenika na čitanje teksta i spajanje s odgovarajućim naslovom i fotografijom. Kontrola pogreške je redni broj. Redni broj uz naslov, nalazi se na poleđini fotografije ili poleđini teksta kartice.

2. Izrada knjižice: učenici sami slažu kartu svijeta uz pomoć plastificiranih kartica, a nakon toga sami crtaju i pišu priču u vlastite knjižice.

PRILOZI



1. Indoeuropljani u Aziji

Prije 4000 godina gotovo svi narodi današnje Europe, pa tako i Hrvati živjeli su na području Azije i imali su jedno zajedničko ime: Indoeuropljani

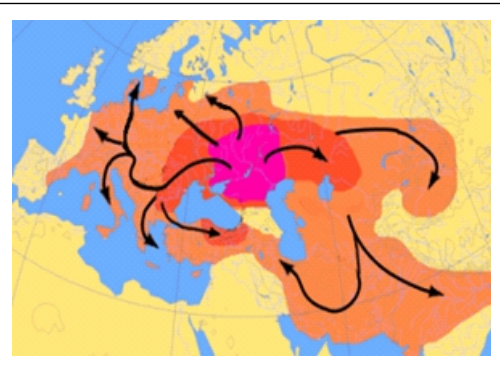

2. Indoeuropljani i seoba

Zbog klimatskih promjena poput suša i oluja 2000 g. pr. K. Indoeuropljani su se morali preseliti u područja gdje su mogli pronaći i uzgojiti hranu. Neki su ostali u Aziji, u Indiji i u Iranu, no većina se dugo vremena selila diljem Europe i stvarali su si različita imena poput Ilira, Gota, Vandala, Germana, Slavena itd.



3. Slaveni i
Xurwāti/Croatae/Khrōbátói:
mjesto stanovanja prije
doseljenja

Prije nego što su se doselili u Hrvatsku, narod *Xurwāti/Croatae/Khrōbátói* živio je na istoku Europe među zajednicom naroda koja se nazivala Slaveni. Prije 1500 godina, neki Slaveni su se odlučili preseliti negdje drugdje u Europi u potrazi za mirnijim životom. Među njima su bili i Hrvati.



4. Doseljenje Hrvata:
petorica braće i dvije sestre

Legenda kaže da su prije 1300 godina, na čelu Hrvata bila petorica braće i dvije sestre. Braća su se zvala Klukas, Lobel, Kosjenc, Muhlo i Hrvat, a sestre Tuga i Buga. Oni su doveli Hrvate do današnje Hrvatske i odlučili ostati.

harw-at

“čuvar”, “onaj koji čuva”.

5. Skriveno značenje imena Hrvatska

Znanstvenici koji proučavaju povijest jezika starih Indoeuropljana pronašli su u iranskom jeziku riječ od koje najvjerojatnije potječe riječ Hrvat. Nekada davno, neki Iranac je nazvao narod *harw-at*, što znači *čuvar*, *onaj koji čuva*. Hrvati su ime sačuvali do danas.



6. Natpis kneza Branimira

Najstariji pronađeni zapis imena Hrvat nastao je prije 1145 godina u vrijeme vladanja kneza Branimira. Na kamenim dijelovima stare crkve sačuvao se dio gdje piše *Branimir*, *knez Hrvata*.

Izvori

- 1) Fotografija pod rednim brojem 1: Christian Jegou, Science photo galery
(www.sciencephoto.com/media/1211232/view/neolithic-agriculture-illustration,
pristupljeno 22. 8. 2023.)
- 2) Fotografija pod rednim brojem 2: Smjerovi seljenja Indoeuropljana
(<https://kids.kiddle.co/Proto-Indo-Europeans#People>, pristupljeno 22. 8. 2023.)
- 3) Fotografija pod rednim brojem 3: Izvorno mjesto stanovanja Slavena i njihova seoba
od 5. do 10. stoljeća
https://commons.wikimedia.org/wiki/File:The_origin_and_dispersion_of_Slavs_in_the_5-10th_centuries.png, pristupljeno 22. 8. 2023.)
- 4) Fotografija pod rednim brojem 4: Oton Iveković, Dolazak Hrvata
- 5) Fotografija pod rednim brojem 5: o riječi harw-at vidi: Ranko Matasović,
Ime Hrvata, u: Jezik. Časopis za kulturu hrvatskog književnog jezika.
God. 66., br. 3., 80.-120., Hrvatsko filološko društvo, Zagreb 2019.
- 6) Autor sadreni odljev Gliptoteke, HZ-125 - fotografirala Roberta F.,
(<https://hr.wikipedia.org/w/index.php?curid=145529>, pristupljeno 22. 8. 2023.)

doc. dr. sc. Sandra Car
Fakultet hrvatskih studija
Odsjek za odgojno-obrazovne znanosti

NASLOV TEME:

Hrvatska tradicijska kultura

Definicija: Hrvatska tradicijska kultura obuhvaća naslijeđene obrasce mišljenja, osjećanja i djelovanja neke grupe, zajednice ili naroda koji se zrcale u njihovoj usmenoj predaji, znanjima, vještinama i običajima. Prenosi se na nove generacije putem materijalnih i duhovnih obrazaca. (preuzeto s: [Hrvatska tradicijska kultura - Narodno sveučilište Dubrava \(ns-dubrava.hr\)](http://ns-dubrava.hr))

Uvod:

Obrada nastavne teme inspirirana je Montessori pedagogijom iz nekoliko razloga:

- poticanje prirodne znatiželje, odnosno motivacije učenika za usvajanje novoga gradiva
- aktivno sudjelovanje učenika u svim fazama nastavnog procesa
- mogućnost obrade teme na nekoliko razina s obzirom na heterogenost skupine učenika (dob, prethodno znanje, interes) i nužnost integriranja različitih sadržaja (međupredmetna tema: hrvatski jezik i kultura, povijest, glazbena kultura, likovna kultura)

Cilj vježbi:

- upoznati učenike s temeljnim aspektima hrvatske tradicijske kulture
- potaknuti znatiželju, domoljublje i poštivanje različitosti

Dob: 8-12 godina

Podrška nastavnicima:

a) Materijal potreban za izradu priče/vježbe:

1. plastificirane fotografije koje predstavljaju neke od aspekata hrvatske tradicijske kulture (primjeri pod Prilog)
2. papiri A3 formata ili veći (za plakate)
3. flomasteri, bojice
4. tradicionalni i digitalni izvori o različitim aspektima hrvatske tradicijske kulture (enciklopedije, brošure turističkih zajednica, Internet)
5. snimke hrvatske tradicijske glazbe i festivala
6. materijalni predmeti (npr. dijelovi narodnih nošnji, čipka, lončanice)

b) Kratki prikaz priče:

Uvod:

1. Učenici sjede u krugu. Nastavnik započinje razgovor: Znete li što je tradicija? Što je kultura? Što predstavlja hrvatsku tradicijsku kulturu? Možete li navesti neke običaje o kojima ste čuli od mame/tate/djeda/bake/rođaka? Možete li ih opisati?
2. Reći učenicima da će danas učiti o hrvatskoj tradicijskoj kulturi. Ona je vrlo raznolika i odnosi se na pjesme, ples, instrumente, različite festivale, odjevne i uporabne predmete koje su u različitim dijelovima Hrvatske koristili naši preci.

4. Pokazati učenicima fotografije različitih aspekata hrvatske tradicijske kulture. Fotografije pokazivati jednu po jednu. Pitati učenike znaju li što fotografija prikazuje. Ukratko opisati običaj ili predmet koristeći zanimljive činjenice. Preporuka: Izabrati fotografije iz različitih kategorija / aspekata hrvatske tradicijske kulture (primjeri pod Prilog).

Središnji dio:

5. Podijeliti učenike u skupine po 3-4 učenika. Preporuka je da skupine budu dobno heterogene. Svakoj skupini dati jedan papir i nekoliko flomastera i/ili bojica.
6. Svaka skupina nasumično izvlači jednu fotografiju (koju nastavnik nije pokazao u uvodnom dijelu) i ima zadatak nacrtati taj običaj te pronaći dodatne informacije o njemu. Učenici mogu koristiti tradicionalne i digitalne izvore. Radi lakšeg snalaženja učenika s nepoznatim temama, uz fotografije podijeliti natpise o kojem se običaju/predmetu radi.
7. Na kraju svaka skupina prezentira svoj rad cijelom razredu. Drugi učenici postavljaju pitanja ako ih nešto zanima ili nisu razumjeli.

Završni dio:

8. Učenici sjede u krugu i razgovaraju o tome što su naučili o hrvatskoj tradicijskoj kulturi. Nastavnik postavlja pitanja i moderira razgovor. Potiče učenike da izraze svoje dojmove.
9. Nastavnik zaključuje: Hrvatska ima bogatu tradicijsku kulturu koja se prenosila stoljećima, s generacije na generaciju. Ona je bitan dio hrvatskog nacionalnog identiteta (npr. pokladni ophodi Zvončara, Moreška, Sinjska alka) i zato je važno da ju poznamo i cijenimo, odnosno čuvamo hrvatsko kulturno nasljeđe.

Dodatne aktivnosti (za one koji žele znati više ili za proširenje teme u skupini):

- pogledati snimke hrvatskih plesova i igara (npr. folklor, Sinjska alka)
- pročitati priče o hrvatskim tradicijskim običajima i predmetima
- intervjuirati djedove i bake o hrvatskim tradicijskim običajima
- pozvati na nastavu gosta (baku/djeda učenika) koji će pričati o osobnim iskustvima vezanim uz hrvatske tradicijske običaje
- istražiti manifestacije na kojima se danas izvode tradicijska glazba, pjesme i plesovi (npr. Međunarodna smotra folklor, Vinkovačke jeseni, Đakovački vezovi i Festival dalmatinskih klapa u Omišu)
- organizirati 'hrvatsku proslavu' za koju svaki od učenika treba napraviti nešto vezano uz hrvatsku tradicijsku kulturu (hranu, naučiti ples ili pjesmu, izraditi ručni rad) i o tome poučiti ostale učenike

c) Materijal priče kao izvor vježbi za samostalan rad/učenje učenika: prijedlog aktivnosti te važnost provjere pogreške:

- za mlađe učenike: izraditi plastificirane fotografije bez natpisa o kojem se običaju/predmetu radi. Napraviti plastificirane natpise / nazive fotografija. Učenik sam spaja fotografiju i odgovarajući natpis. Kontrola pogreške: Oznaka u istoj boji na poledini određene fotografije i odgovarajućeg natpisa (primjer niže). Učiniti isto (u drugim bojama) za sve fotografije i pripadajuće natpise.



Tambura

Na pozadini: ●

Na pozadini: ●

- za mlade i starije učenike: uz fotografije i natpise dodati kartice s opisom običaja/predmeta koje prikazuju te ih na pozadini označiti istom bojom kao i pripadajuću fotografiju i natpis. Učenikov je zadatak 'spariti' sve troje: fotografiju, natpis i opis. Teža verzija zadataka mogu biti opisi podijeljeni u nekoliko rečenica, svaka rečenica na zasebnoj kartici, od kojih je potrebno sastaviti 'priču' o različitim običajima i predmetima. Kontrola pogreške jednaka kao i u jednostavnijoj varijanti, boja na poledini svake rečenice koja pripada određenoj fotografiji i natpisu.

Jednostavnija verzija:



Tambura

Na pozadini: ●

Na pozadini: ●

Žičano tradicijsko glazbalo. U 14. i 15. st. udomačila se isprva u Slavoniji, a u 19. st. i u drugim dijelovima Hrvatske. Postala je jednim od simbola hrvatskoga glazbenog identiteta.

Na pozadini: ●

Teža verzija



Tambura

Na pozadini: ●

Na pozadini: ●

Na pozadini:

Žičano tradicijsko glazbalo. ●

U 14. i 15. st. udomačila se isprva u Slavoniji, a u 19. st. i u drugim dijelovima Hrvatske. ●

Postala je jednim od simbola hrvatskoga glazbenog identiteta. ●

- za starije učenike: sami ili u parovima učenici izrađuju 'knjižicu' s crtežima i tekstom o tradicijskoj kulturi regije iz koje potječu (Nizinska, Gorska, Primorska)
- aktivnosti navedene pod 'Dodatne aktivnosti' također je moguće raditi individualno, u paru ili u skupinama, ovisno o interesima i dobi učenika

PRILOZI

Primjeri za fotografije:

- materijalni predmeti: narodne nošnje, lokalni zanati (licitarsko srce, motiv morčića, tkanje, lončarstvo, čipkarstvo, drvene igračke);
- festivali: Dubrovačke ljetne igre, Zagrebački advent, Riječki karneval, Sinjska alka;
- običaji: za Božić i Novu godinu (koledanje), za vjenčanje, za Uskrs (pisanice);
- glazba: plesovi (kolo, linčo, poskočica, drmeš, nijemo kolo), instrumenti (gajde, tambura, gusle, sopele ili roženice), pjevanje (ojkanaje, klapsko pjevanje).

Neke od fotografija moguće je pronaći na: Hrvatska.eu - [Zemlja i ljudi \(croaa.eu\)](http://Zemlja i ljudi (croaa.eu)).

PRIMJERI DOBRE PRAKSE



Ime i prezime učiteljice: Katarina Dominković
Koordinacija Stuttgart, SR Njemačka

PRIPREMA ZA NASTAVNI SAT

DOLAZAK HRVATA

TEMATSKA CJELINA: Vrijeme – promjene – kontinuitet

RAZINA: Prva, druga i treća

BROJ NASTAVNIH SATI: 4

ODGOJNO-OBRAZOVNI CILJ: Upoznati učenike s poviješću Hrvata i razviti svijesti o njihovom podrijetlu u osobnom i povijesnom kontekstu.

RAZRADA NASTAVNE TEME

Dio nastavnoga sata	RAZINA OBRAZOVANJA		
	1. razina	2. razina	3. razina
UVODNI DIO	S učenicima razgovaram o podrijetlu njihove obitelji i doseljenju u Njemačku. Učenici na karti Hrvatske pronalaze mjesta iz kojih potječe njihova obitelj. Prikazujem im sliku Otona Ivekovića <i>Dolazak Hrvata</i> . Učenici opisuju što vide (način odijevanja osoba, oružje, životinje...) i govore mi svoje ideje što bi mogle predstavljati osobe prikazane na slici te gdje se nalaze.	Razgovaram s učenicima najprije o njihovom podrijetlu i podrijetlu njihovih roditelja, a potom i o podrijetlu nas Hrvata. Na karti Hrvatske pronalaze mjesta svojega podrijetla. Gledamo videozapis o dolasku Hrvata, a prije toga učenicima napominjem da obrate pažnju na detalje poput odjeće koju su nosili, izgleda naselja u kojem su živjeli, u što su vjerovali i jesu li i tada govorili istim jezikom kao i mi danas.	Razgovaram s učenicima najprije o njihovom podrijetlu i podrijetlu njihovih roditelja, a potom i o podrijetlu nas Hrvata. Na karti Hrvatske pronalaze mjesta svojega podrijetla. Gledamo videozapis o dolasku Hrvata, a prije toga učenicima napominjem da obrate pažnju na detalje poput odjeće koju su nosili, izgleda naselja u kojem su živjeli, u što su vjerovali i jesu li i tada govorili istim jezikom kao i mi danas.

RAZINA OBRAZOVANJA			
Dio nastavnoga sata	1. razina	2. razina	3. razina
SREDIŠNJI DIO	<p>Pomoću PowerPoint prezentacije učenicima prikazujem odakle su Hrvati došli na obale Jadranskoga mora. Pričam im legendu o braći i sestrama koji su nas doveli u novu domovinu te priču o Hrvatima kao poganom narodu koji tek u novoj domovini prihvaća kršćanstvo. Prikazujem videozapis o dolasku Hrvata te se učenici upoznaju i s izgledom tadašnjih srednjovjekovnih Hrvata koji su bili ratnički konjanički narod.</p> <p>Učenicima čitam tekst o dolasku Hrvata, a oni prate tekst na svojim nastavnim listićima. Kratko razgovaramo o tekstu, pojašnjavam im nepoznate riječi.</p> <p>Učenici rješavaju nastavne listiće o dolasku Hrvata. Odgovaraju na različite tipove pitanja koja su vezana uz tekst i prikazanu prezentaciju. Pomažem im i po potrebi dajem dodatna objašnjenja vezana uz pitanja ili pročitani tekst.</p>	<p>Pomoću PowerPoint prezentacije učenicima prikazujem četiri teorije o podrijetlu Hrvata s naglaskom na iransku i slavensku teoriju. Učenici se upoznaju s uvjetima koji su zatekli Hrvate u novoj domovini, njihovim običajima, odnosima sa starosjediocima i gospodarskim granama kojima su se u to doba bavili. Učenici usvajaju znanje o Hrvatima kao poganskom narodu koji je po dolasku u novu domovinu preuzeo novu vjeru – kršćanstvo.</p> <p>Nakon što su učenici saznali povijesne pretpostavke i činjenice o podrijetlu i doseljenju Hrvata, rješavaju nastavne listiće. Dok učenici rješavaju zadatke, obilazim ih te, ako nisu sve razumjeli, dodatno objašnjavam pitanja. Zajednički provjeravamo zadatke.</p>	<p>Pomoću PowerPoint prezentacije učenike upoznajem s teorijama o podrijetlu Hrvata. Dajem im priliku da i sami izraze mišljenje o tim teorijama i o tome koja im se čini najvjerođostojnija. Učenici se upoznaju s uvjetima koji su zatekli Hrvate u novoj domovini, njihovim običajima, odnosima sa starosjediocima i gospodarskim granama kojima su se u to doba bavili. Usvajaju znanje o prelasku s poganskoga načina života na kršćanstvo. Učenici se upoznaju s činjenicom da su Bijeli Hrvati, koje smatramo našim precima, prije svoga doseljenja na jug Europe ostavili brojne materijalne tragove na prostoru današnje Ukrajine, Poljske, Češke i dijelova Rumunjske. Nakon što su učenici saznali povijesne pretpostavke i činjenice o podrijetlu i doseljenju Hrvata, rješavaju zadatke na nastavnim listićima. Dok učenici rješavaju zadatke, obilazim ih te, ako nisu sve razumjeli, dodatno objašnjavam pitanja. Zajednički provjeravamo zadatke.</p>

RAZINA OBRAZOVANJA			
Dio nastavnoga sata	1. razina	2. razina	3. razina
ZAVRŠNI DIO	<p>Učenici su raspoređeni u manje skupine te igraju igru <i>Dolazak Hrvata</i>. Za igru im služi polje s brojevima, figurice, kockica i lista s pitanjima. Igra se igra slično kao <i>Čovječe, ne ljuti se</i>. Svako polje je označeno brojem iza kojega se krije pitanje na koje učenici moraju odgovoriti. Jedni druge mogu ispraviti ako daju pogrešan odgovor. Pitanja za učenike predškolskoga uzrasta, prvoga razreda i učenike koji uče hrvatski kao strani jezik razlikuju se od pitanja za učenike od drugoga do četvrtoga razreda.</p>	<p>Učenici igraju igru <i>Dolazak Hrvata</i> u manjim skupinama. Za igru im služi polje s brojevima, figurice, kockica i lista s pitanjima. Igra se igra slično kao <i>Čovječe, ne ljuti se</i>. Svako polje je označeno brojem iza kojega se krije pitanje na koje učenici moraju odgovoriti. Jedni druge moraju ispraviti ako daju pogrešan odgovor.</p>	<p>Učenici igraju igru <i>Dolazak Hrvata</i> u manjim skupinama. Za igru im služi polje s brojevima, figurice, kockica i lista s pitanjima. Igra se igra slično kao <i>Čovječe, ne ljuti se</i>. Svako polje je označeno brojem iza kojega se krije pitanje na koje učenici moraju odgovoriti. Jedni druge moraju ispraviti ako daju pogrešan odgovor.</p>
Dodatne napomene			

PRILOZI

Nastavni materijal (1. razina)

Nastavni materijal (2. razina)

Nastavni materijal (3. razina)

PRILOZI

DOLAZAK HRVATA

1. SLOŽI SLAGALICU I ZALIJEPI JU U OKVIR.
SLIKA SE ZOVE DOLAZAK HRVATA I NASLIKAO JU JE OTON IVEKOVIĆ.



2. ZAOKRUŽI SLOVO **H** GDJE GA VIDIŠ. OBOJI SLIČICE.



HRČAK



HELIKOPTER



HARMONIKA

3. POMOZI HRVATIMA PRONAĆI PUT DO JADRANSKOG MORA.

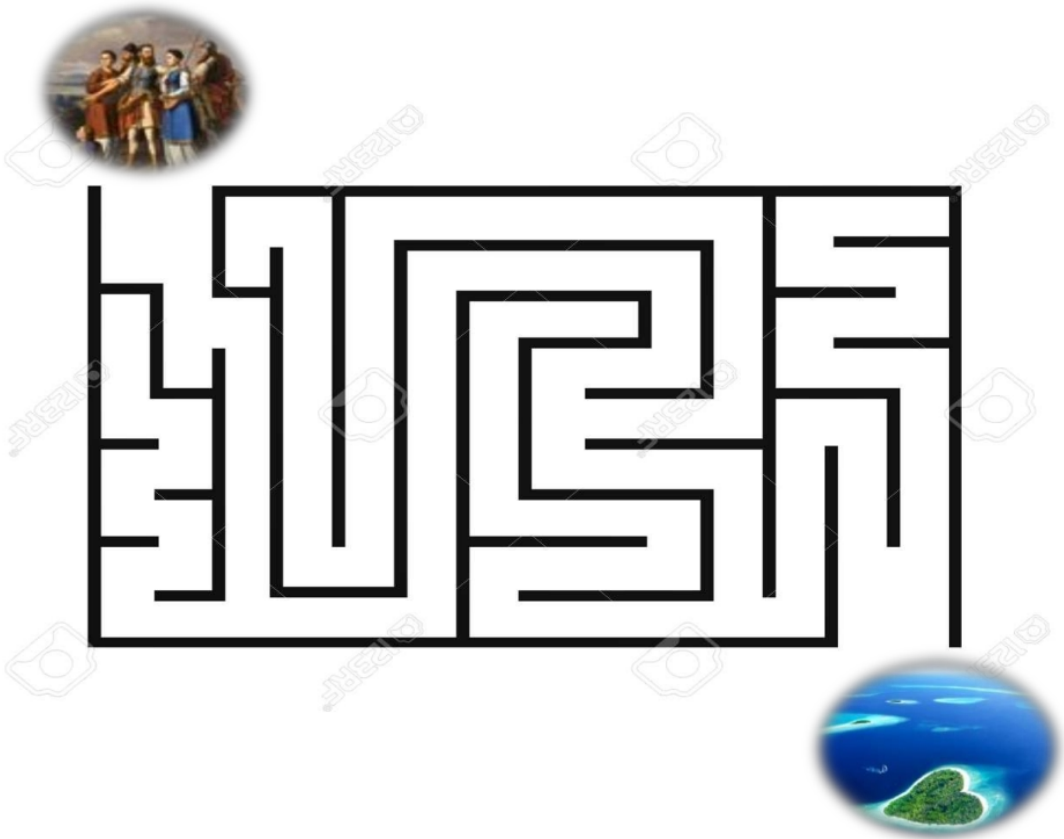

4. OBOJI SLOVO H, h.

H	D	L	H	P	H	S	U	H	H	
h	d	h	m	p	h	h	l	h	v	h

5. SPOJI ISPREKIDANE CRTE.

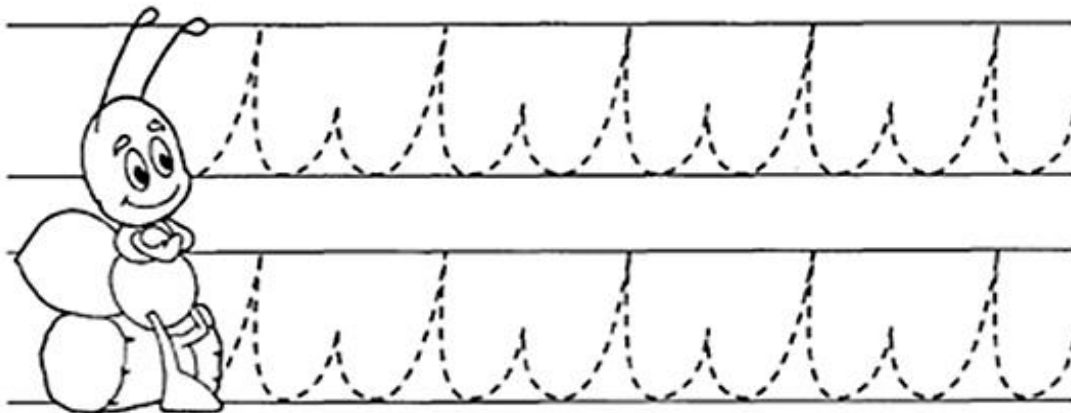
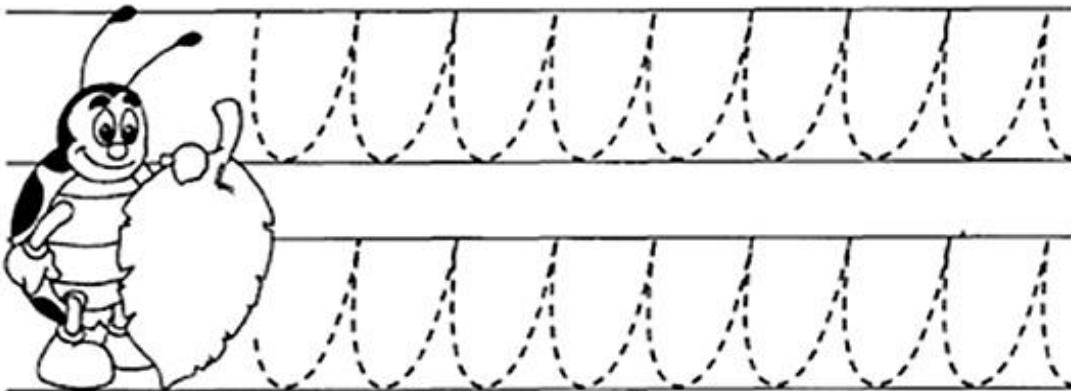
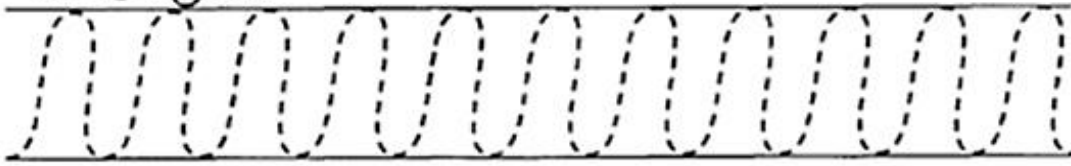
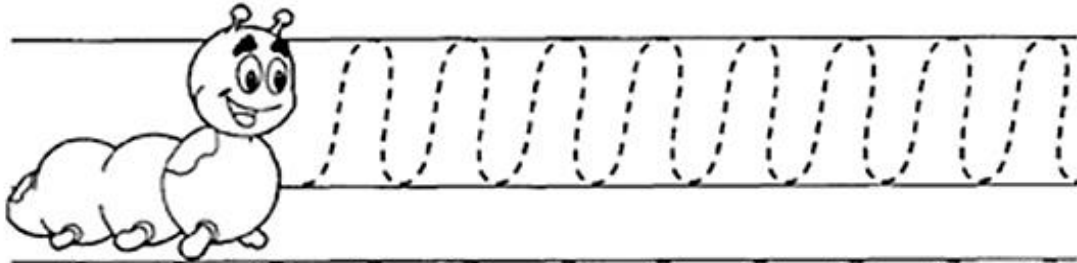

6. OBOJI HRABROG RATNIKA HRVATA IZ 7. STOLJEĆA!



7. NACRTAJ I OBOJI SEBE I SVOJU OBITELJ.

A large, empty rectangular box with a thin black border, intended for a child to draw and color themselves and their family.

DOLAZAK HRVATA

1. SLOŽI SLAGALICU I ZALIJEPI JU U OKVIR.
SLIKA SE ZOVE DOLAZAK HRVATA I NASLIKAO JU JE OTON IVEKOVIĆ.



2. IZGOVORI GLAS **H**. NA CRTE NAPIŠI VELIKO I MALO SLOVO H.

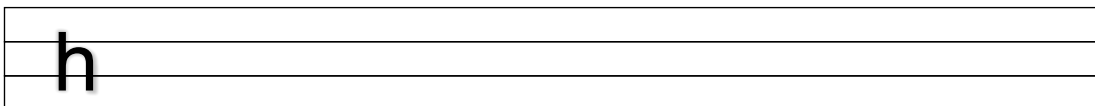
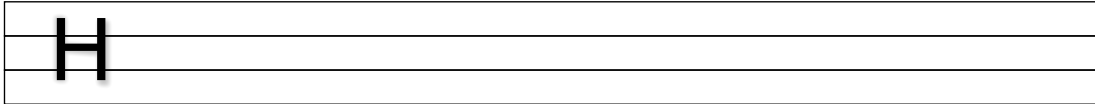

3. ZAOKRUŽI SLOVO **H** U RIJEČIMA I OBOJI SLIČICE.



HRVATSKA

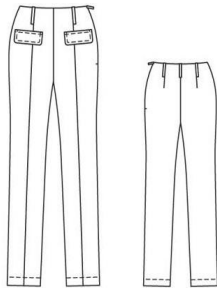

HLAČE



HALJINA



KRUH

4. POMOZI HRVATIMA DOĆI DO JADRANSKOG MORA!

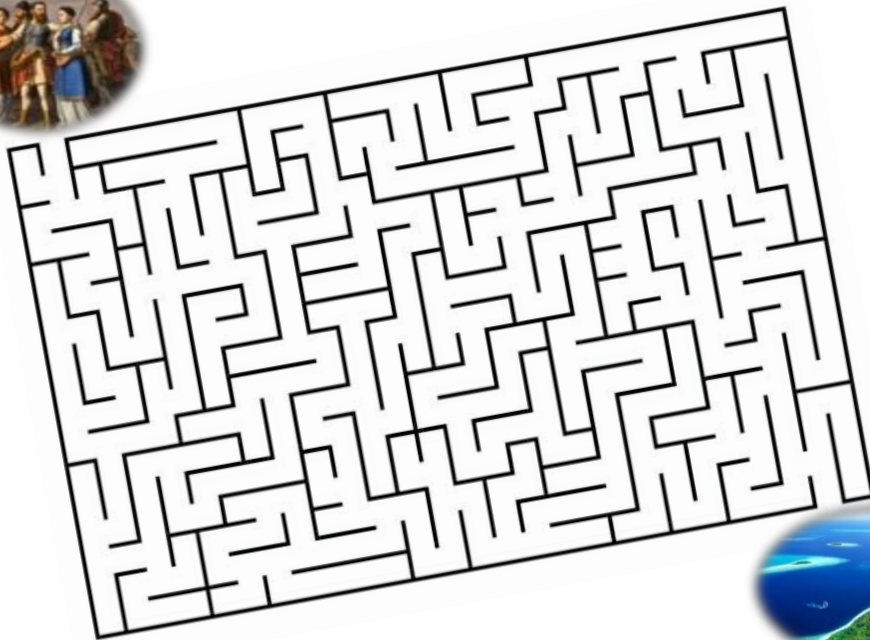

5. PREPIŠI NAZIV DANAŠNJE TEME NA CRTE.

D O L A Z A K H R V A T A

6. OBOJI SLOVO **H** GDJE GA UOČIŠ

H	D	H	P	H	S	U	H	H
---	---	---	---	---	---	---	---	---

7. a) POVEŽI RIJEČ SA SLIKOM.
b) ZAOKRUŽI SLOVO H.
c) OBOJI SLIKE.



KUHAR

HELIKOPTER

ORAH

HOBOTNICA

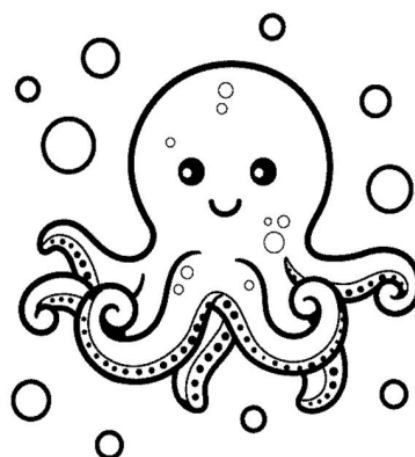
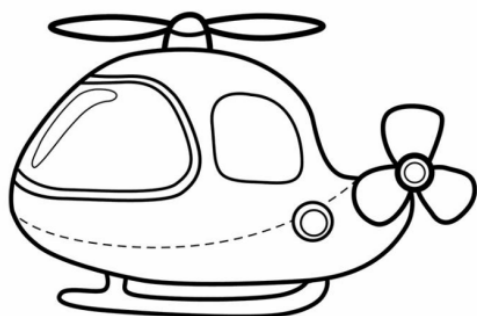

DOLAZAK HRVATA

1. Složi slagalicu i zalijepi ju u okvir.

Slika se zove *Dolazak Hrvata* i naslikao ju je Oton Iveković.

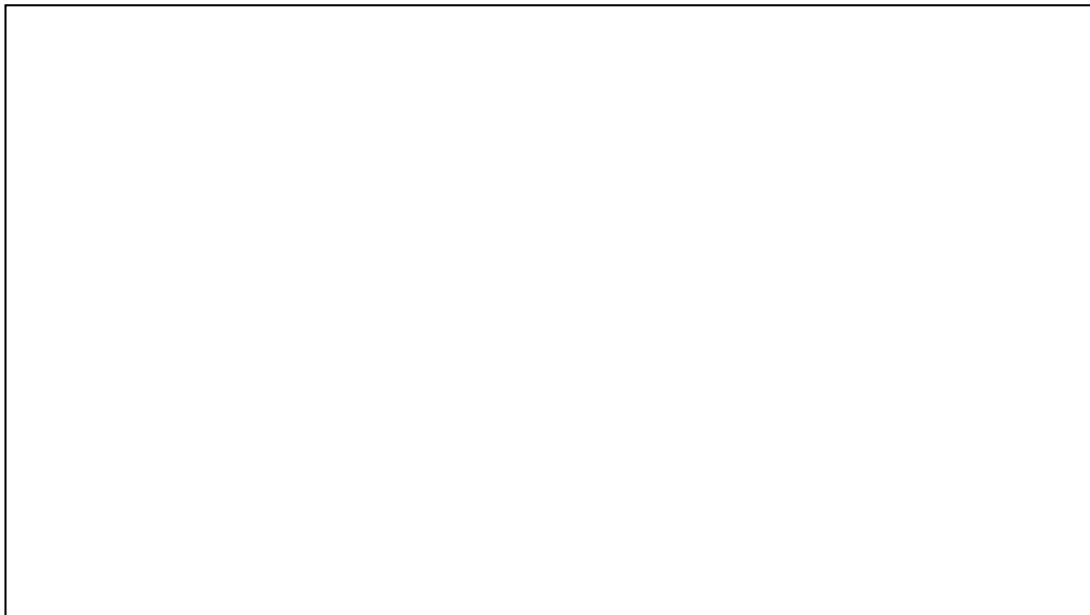

2. Poslušaj tekst *Dolazak Hrvata*. Odgovori na pitanja.

DOLAZAK HRVATA

Hrvati su u novu domovinu došli u **7. stoljeću**. Prema legendi dovela su ih **petorica braće – Kluk, Lobel, Muhlo, Kosenc i Hrvat** te **dvije sestre – Tuga i Buga**. Hrvati su u to vrijeme bili ratnici poznati po svojoj snazi. Kada su pobijedili **Avare**, zavladao su zemljom. Do danas mi, Hrvati, živimo na svojoj zemlji.

a) Je li rečenica točna (T) ili netočna (N)? Zaokruži.

Hrvati su bili hrabri ratnici. T N

Hrvati su u 7. stoljeću došli u Hrvatsku. T N

Hrvate su dovela dvojica braće i pet sestara. T N

Hrvati su pobijedili Rimljane. T N

b) Tko je Hrvate, prema legendi, doveo u novu domovinu? Zaokruži imena.

Kluk Lukas Kosenc Hrvat Tomislav Oton Tuga
 Buga Duga Muhlo Tina Ivana Luk Lobel

c) Prepiši imena Hrvata koji su nas doveli u novu domovinu.

4. Pronađi i zaokruži u osmosmjerci imena braće i sestara.

MUHLO, LOBEL, KOSENC, KLUK, HRVAT, TUGA, BUGA

P	B	Z	B	U	G	A	Č	G	Đ
L	C	P	L	L	K	K	Z	M	M
I	G	U	H	Š	E	L	K	A	U
J	H	T	G	J	D	U	B	S	H
K	Z	U	C	C	J	K	R	A	L
O	P	G	L	O	B	E	L	Ć	O
S	O	A	L	F	N	T	E	L	G
E	F	P	F	F	R	I	H	D	O
N	R	S	E	I	D	F	F	M	G
C	H	R	V	A	T	R	I	K	P

4. Prepiši slova u likove istih oblika. Dobivenu riječ prepiši na crtu.

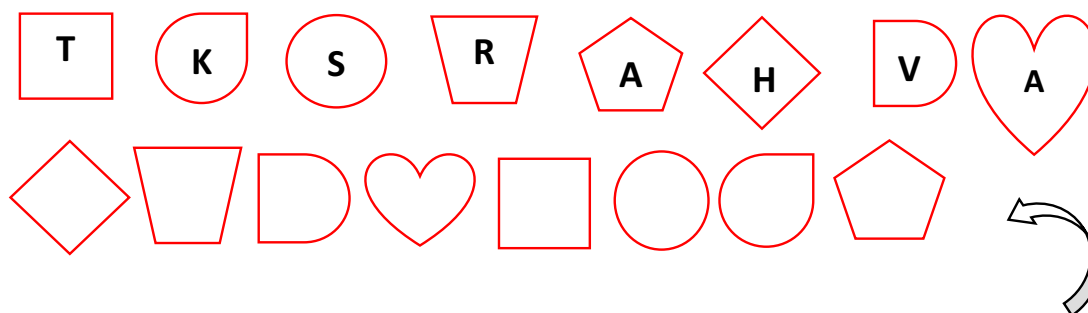

MOJA DOMOVINA ZOVE SE

5. Prepiši naziv današnje teme na crte: D o l a z a k H r v a t a

6. Hrvati su krenuli u novu domovinu sa sjevera.
Pomozi im da dođu do Jadranskog mora.

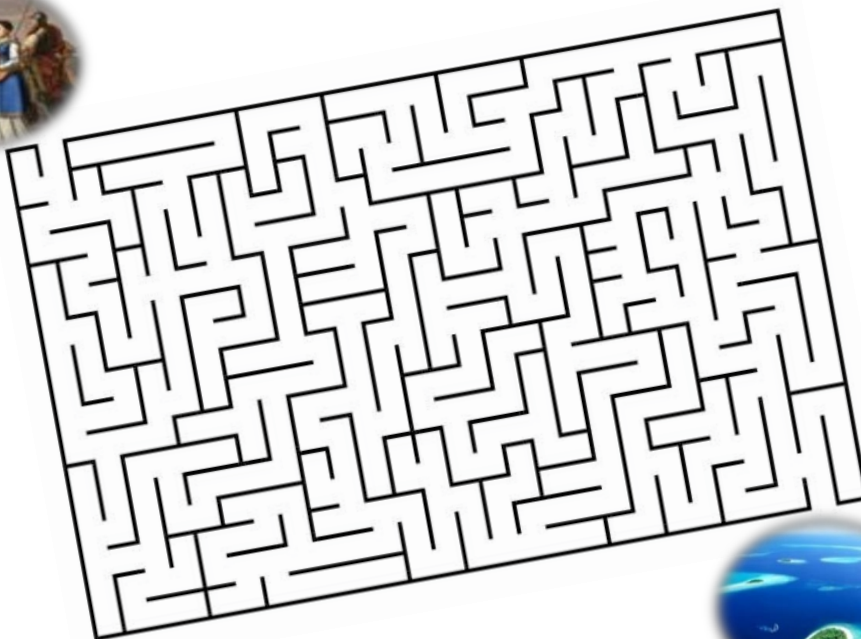

7. Upiši uz sličicu odgovarajuću riječ:

HRVATI

JADRAN

RATNIK







DOLAZAK HRVATA

1. Poslušaj tekst Dolazak Hrvata. Odgovori na pitanja.

DOLAZAK HRVATA

Hrvati su u današnju domovinu **došli u 7. stoljeću**. Prema legendi vodili su ih **petero braće** – Kluk, Lobel, Muhlo, Kosenc i Hrvat te **dvije sestre** – Tuga i Buga. Kada su stigli u novu zemlju, morali su **ratovati s Avarima**. Hrvati su u to vrijeme bili **pleme ratnika konjanika** koji su bili poznati po svojoj snazi. Nakon što su pobijedili **Avare**, zavladao su zemljom.

925. godine Hrvati su dobili **prvog kralja: Tomislava**. **U 9. stoljeću** Hrvati su postali **kršćani**.

a) U kojem su stoljeću Hrvati došli u današnju domovinu?

9. stoljeće

7. stoljeće

925. stoljeće

b) Koga su Hrvati pobijedili?

c) Kako se zvao prvi hrvatski kralj?

2) Je li rečenica točna (T) ili netočna (N)? Zaokruži.

Hrvati su bili pleme ratnika konjanika. T N

Hrvati su u 7. stoljeću postali kršćani. T N

Hrvate su doveli petorica braće i dvije sestre. T N

Hrvati su ratovali s Avatarima. T N

Sestre su se zvale Duga i Buga. T N

3. Prepiši slova u iste oblike. Dobit ćeš titulu vladara prvih hrvatskih država.

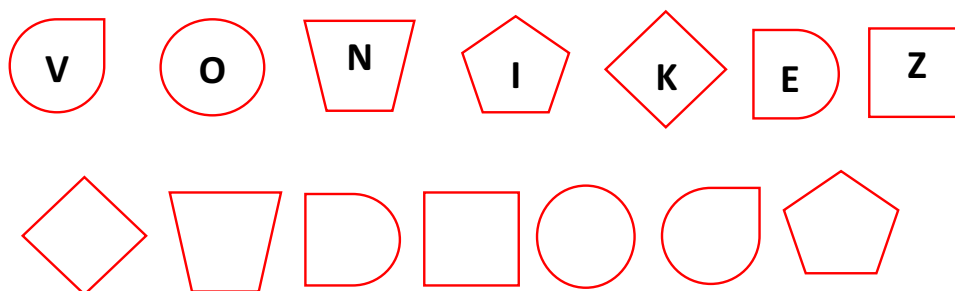

4. Oboji oblačić kojim možeš dopuniti rečenicu.

Jedno stoljeće ima

10
100
1000

 godina.

5. Dopuni rečenice riječima: *kralj, Tomislav, 7.*

Hrvati su u današnju domovinu došli u _____ stoljeću. 925. godine _____ je postao prvi hrvatski _____.

6. Pravilno poredaj riječi u rečenice. Pazi na veliko početno slovo i točku na kraju rečenice. Prepiši rečenice na crte.

došli Hrvati 7. stoljeću su u

prvi Tomislav je kralj bio

sestre Tuga bile su Buga

7. Slova su se pomiješala. Složi od njih imena braće i sestara koji su doveli Hrvate u novu domovinu.

H L O M U _____

O L B L E _____

S K O E C N _____

K L K U _____

V A T H R _____

B G A U _____

G A U T _____

DOLAZAK HRVATA

1. Dopuni prazne crte i upotpuni tekst o podrijetlu Hrvata.

hrabre, more, Hrvati, 626., 7., petero, Tuga, Hrvat, Buga, vjeru, car, dviju

Hrvati su u novu domovinu na prostor na kojem i danas žive došli iz Bijele Hrvatske _____ godine, odnosno u _____ stoljeću. Hrvate je pozvao _____ Heraklije. Legenda kaže da je Hrvate pri seobi na jug vodila obitelj od _____ braće i _____ sestara. Zvali su se _____, **Kluk, Lobel, Muhlo i Kosenc te sestre _____ i _____**. Tijekom preseljenja _____ su se često sukobljavali s narodima koje su susretali. U takvim sukobima Hrvate su doživljavali kao _____ ratnike. Na prostoru današnje Hrvatske dočekali su ih starosjedioci ljudi koji su već živjeli na tim prostorima. U početku se nisu slagali, a poslije su počeli trgovati i Hrvati su od njih u 8. stoljeću preuzeli novu _____ i njihovu kulturnu baštinu.

2. Čime su se bavili Hrvati po dolasku u novu domovinu? Stavi kvačicu (✓) uz točne odgovore.

OBRAZOVANJE	<input type="checkbox"/>	STOČARSTVO	<input type="checkbox"/>	PČELARSTVO	<input type="checkbox"/>
TURIZAM	<input type="checkbox"/>	POLITIKA	<input type="checkbox"/>	BRODOGRADNJA	<input type="checkbox"/>
EKONOMIJA	<input type="checkbox"/>	ZEMLJORADNJA	<input type="checkbox"/>	LONČARSTVO	<input type="checkbox"/>
ENERGETIKA	<input type="checkbox"/>	TRGOVINA	<input type="checkbox"/>	VETERINA	<input type="checkbox"/>

3. Odgovori na pitanja.

a) Tko je dočekao Hrvate u novoj domovini?

Huni

Grci

starosjedioci

Talijani

a) Tko su starosjedioci?

a) Kako su se u početku slagali Hrvati i starosjedioci?

1. Poveži.

Sestra koja je dovela Hrvate u novu domovinu.	Heraklije
Brat po kome je Hrvatska dobila ime.	Perun
Vrhovni bog Slavena i Hrvata.	Buga
Prvi hrvatski kralj.	Hrvat
Pozvao je Hrvate da se bore protiv Avara.	Tomislav



2. Prekriži netočnu riječ.

- Hrvati su po dolasku u novu domovinu bili kršćani / pogani.
- Sestre koje su dovele Hrvate u novu domovinu zvale su se Tuga, Buga, Vesna.
- Hrvate su po dolasku opisivali kao hrabre / kukavice.
- Prije dolaska u sadašnju Hrvatsku, Hrvati su živjeli na prostoru današnje Poljske / Rusije.
- Hrvati su u novu domovinu došli u 6. stoljeću / 7. stoljeću.

3. Dopuni.

Hrvatska je dobila ime po jednom od petorice braće, a on se zvao_____.

Stara domovina Hrvata zvala se _____.

7. Što misliš o čemu su razgovarali Hrvati i što su mislili po dolasku na obalu
Jadranskog mora? Upiši razgovor  i razmišljanje  Hrvata sa slike
Otona Ivekovića u oblačiće.

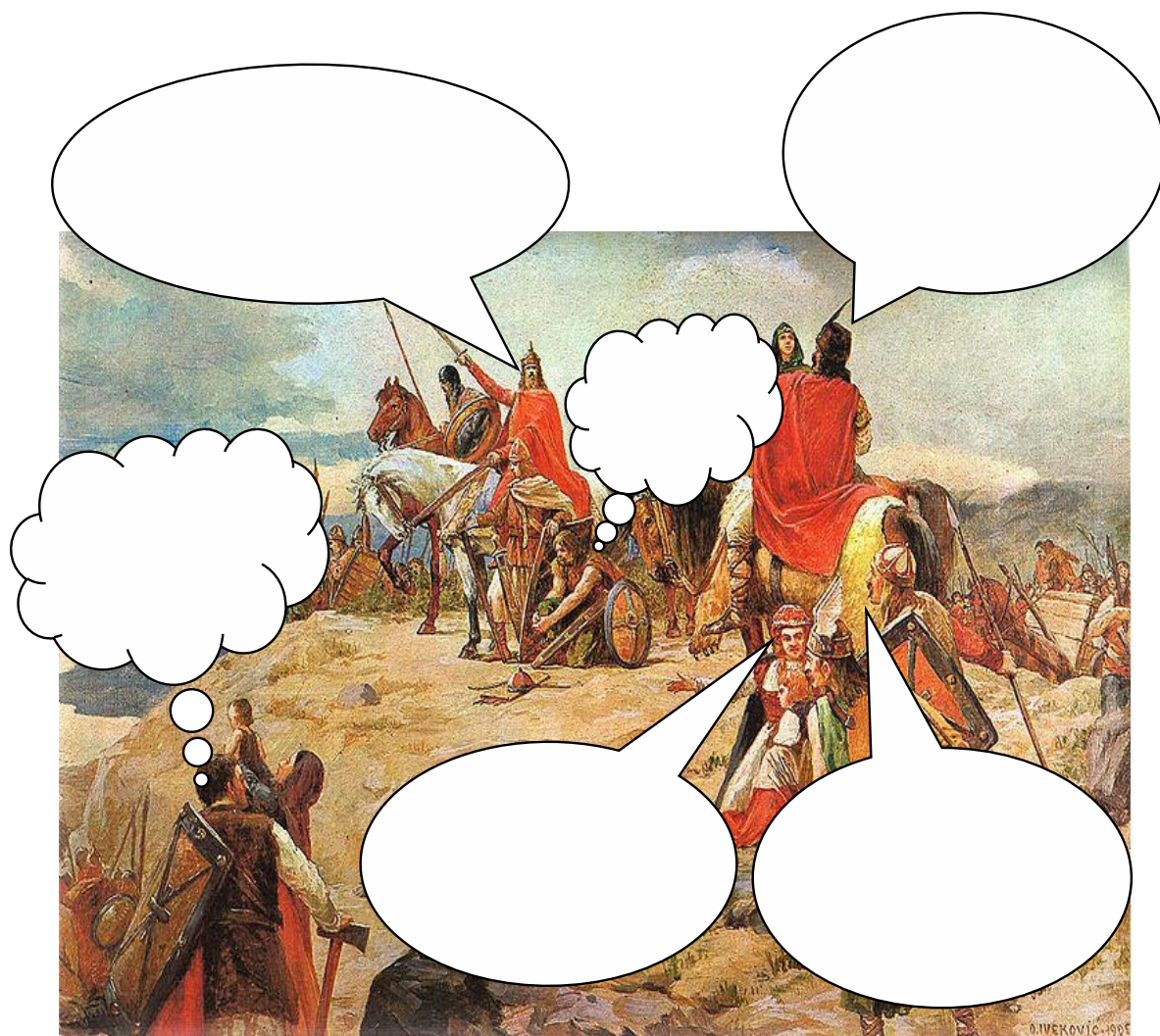

DOLAZAK HRVATA

1. Dopuni prazne crte i umetni riječ u pravilnom padežu.

hrabar, more, Hrvati, Bijela Hrvatska, Poljska, 626., 7., petero, Tuga, Hrvat, Buga, Hrvatica, vjera, car, starosjedioci, dvije

Hrvati su u novu domovinu na prostor na kojem i danas žive došli iz _____, a to je prostor današnje _____. Ta seoba dogodila se _____ godine, odnosno u _____ stoljeću. Hrvate je pozvao _____ Heraklije. Legenda kaže da je Hrvate pri seobi na jug vodila obitelj od _____ braće i _____ sestara. Zvali su se _____, **Kluk, Lobel, Muhlo i Kosenc te sestre _____ i _____**. Kada su prvi puta s planine ugledali Jadransko _____, bili su iznenađeni njegovom ljepotom i šumom valova koji su zapljuskivali pješčanu obalu. Tijekom preseljenja _____ su se često sukobljavali s narodima koje su susretali. U takvim sukobima Hrvate su doživljavali kao _____ ratnike. Na prostoru današnje Hrvatske dočekali su ih _____, ljudi koji su već živjeli na tim prostorima. U početku se nisu slagali, a poslije su počeli trgovati i Hrvati su od njih preuzeli novu _____ i njihovu kulturnu baštinu.

2. Upiši pojmove na lentu vremena:

pokrštavanje, dolazak Hrvata, Hrvati u Bijeloj Hrvatskoj, prvi hrvatski vladar, prvi hrvatski kralj.

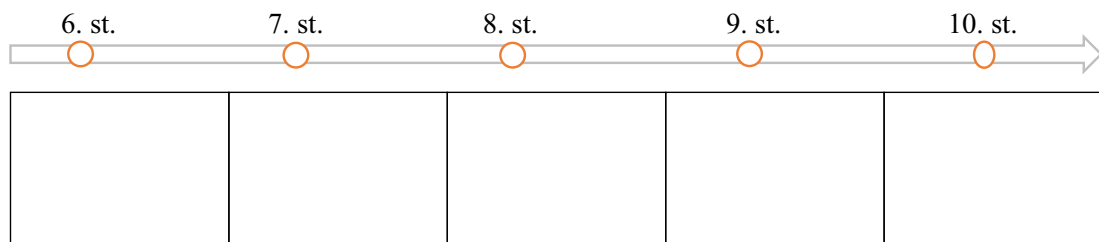



PONAVLJANJE

1. Kada su Hrvati došli na današnji prostor?
2. Tko ih je doveo prema legendi?
3. Koji je car pozvao Hrvate da dođu?
4. Vrati se jedno polje natrag.
5. Kako su se zvale dvije sestre koje su predvodile Hrvate?
6. Kako su se zvala braća koja su predvodila Hrvate?
7. Na kojem su prostoru Hrvati živjeli prije dolaska u novu domovinu?
8. Vrati se dva polja natrag.
9. U kakvom su odnosu Hrvati bili sa starosjediocima?
10. U što su vjerovali Hrvati kada su tek došli iz Bijele Hrvatske?
11. Kada su se Hrvati pokrstili?
12. Koji je najpoznatiji dokaz o pokrštenju Hrvata?
13. Kako su se zvali prvi hrvatski vladari? (njihova titula)
14. Koji je prvi hrvatski kralj?
15. Koji je dokaz iranske teorije o doseljenju Hrvata?
16. Vrati se jedno polje natrag.

Ime i prezime učitelja/ice: Anamarija Galić
Koordinacija Mannheim, SR Njemačka

PRIPREMA ZA NASTAVNI SAT

HRVATSKA TRADICIJSKA KULTURA

TEMATSKA CJELINA: Hrvatska tradicijska kultura
5. Kultura i društvo

Obrada razlikovnog tiskanoga slova i glasa „Č“ i „Ć“,
Hrvatska tradicijska kultura - 1. razina
Hrvatska tradicijska kultura, pisanje slova č i ć – 2. i 3. razina

RAZINA: 1., 2., 3.

BROJ NASTAVNIH SATI:

ODGOJNO-OBRAZOVNI CILJ: uočiti postojanje razlikovnog slova i glasa „Č“ i „Ć“, imenovati riječi koje sadrže glasove „Č“ i „Ć“, usvojiti vokabular glazbenih instrumenata, usvojiti vrednote hrvatske kulturne baštine, prepoznati hrvatske tradicijske glazbene instrumente, čitati tekst s razumijevanjem, izdvojiti ključne riječi i objasniti značenje teksta, slušati, razlikovati i opisivati glazbene sastavnice

RAZRADA NASTAVNE TEME

Dio nastavnoga sata	RAZINA OBRAZOVANJA		
	1. razina	2. razina	3. razina
UVODNI DIO	„IGRA ASOCIJACIJA“ Učenici pogađaju izabranu riječ otvarajući pojam po pojam, zadana riječ je „GLAZBENI INSTRUMENTI“.	Vođeni razgovor na temu „Koja je bila vaša najdraža igračka kad ste vi bili djeca?“	Vođeni razgovor na temu „Koja je bila vaša najdraža igračka kad ste vi bili djeca?“

RAZINA OBRAZOVANJA			
Dio nastavnoga sata	1. razina	2. razina	3. razina
SREDIŠNJI DIO	Nastavni listić – glas Č, glas Ć, nastavni listić s pjesmom „Škola za instrumente“ Edija Šupljike.	Učenici od 5. do 8. razreda čitaju tekst <i>Tradicijske dječje igrčke iz hrvatske baštine</i> . Nakon čitanja slijedi interpretacija teksta i rješavanje nastavnoga listića. Nakon što riješe zadatke slijedi razgovor i provjera napisanoga. Slušanje glazbenih primjera. Nastavni listić vezan uz ples. Zajedno čitamo tekst <i>Zanimljivosti o nošnjama</i> . Učenici rješavaju zadatke.	Učenici treće razine također čitaju tekst <i>Tradicijske dječje igrčke iz hrvatske baštine</i> . Nakon čitanja slijedi interpretacija teksta i rješavanje nastavnoga listića. Nakon što riješe zadatke slijedi razgovor i provjera napisanoga. Slušanje glazbenih primjera. Nastavni listić vezan uz ples. Zajedno čitamo tekst <i>Zanimljivosti o nošnjama</i> . Učenici rješavaju zadatke.
ZAVRŠNI DIO	Učenici rješavaju osmosmjerku s pojmovima glazbenih instrumenata.	U završnom dijelu učenici trebaju ponoviti što su danas naučili tako što će napraviti umnu mapu sa središnjim pojmom „hrvatska tradicijska kultura“.	Raspravljamo o važnosti poznavanja hrvatske kulturne baštine, koliko je mladima danas stalo do poznavanja tradicije svoje domovine. Jesu li mladi ljudi danas uopće zainteresirani za folklor, nošnje, tradicijske instrumente kao što su tamburica i gajde ili prevladavaju „moderni“ izrazi bilo da je riječ o glazbi, hobijima i sl. Učenici rješavaju diktat za provjeru glasova „č“ i „ć“.
Dotatne napomene			

PRILOZI

Nastavni materijal (1. razina)

Igra asocijacija

A1 TAMBURICA	B1 BUBNJEVI	C1 TRUBA
A2 GITARA	B3 TRIANGL	C2 SAKSOFON
A3 VIOLINA	B2 UDARALJKE	C3 FRULA
GLAZBENI INSTRUMENTI		

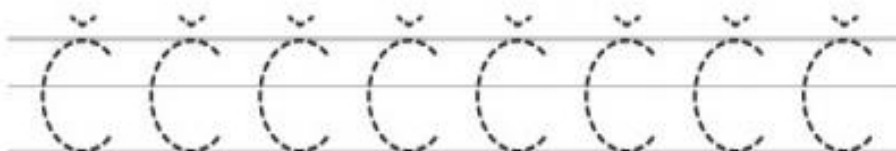
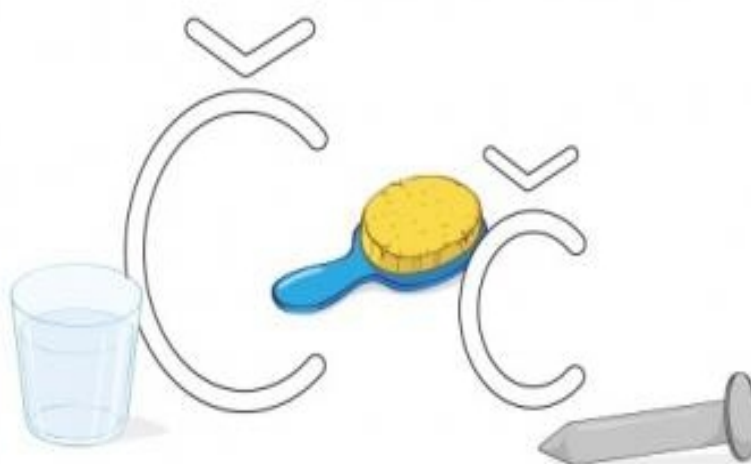

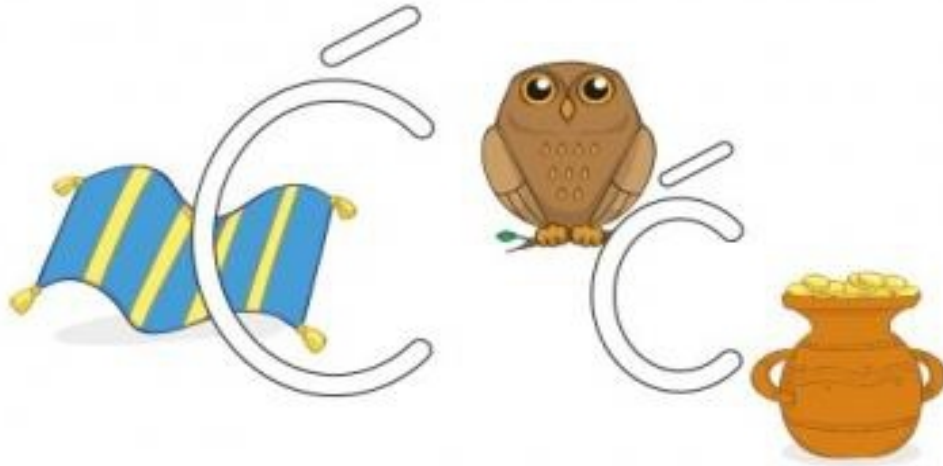

ć ć ć ć ć ć ć

ć ć ć ć ć ć ć ć ć ć

ć

ć

1. UPIŠI SLOVO Č I Ć TE POJMOVE PRIDRUŽI ODGOVARAJUĆEM SLOVU



__ETKA



__UP



__EŠALJ



__IZME



__EVAPI



__UFTE

2. NAPIŠI ZADANE RIJEČI SA SLOVIMA Č I Ć.



3. PREKRIŽI RIJEČ KOJA NEMA U SEBI Č ILI Ć.



4. Pročitaj i prepisi rečenice.

MAČKA ČUČI KRAJ RUPE.

TU ČEKA MIŠA.

ČUJE MU KORAKE.

NA LIVADI JE SMEĆE.

PREKRILO JE CVIJEĆE.

ĆIRO I SUNČICA KUPE SMEĆE.



5. Napiši nekoliko riječi sa slovom Č što si zapamtio/zapamtila.

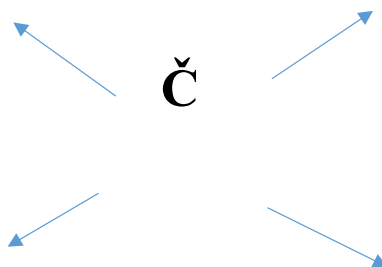

6. Dodaj **IC** na kraju svake riječi. Pročitaj novu riječ. Oboji je na slici

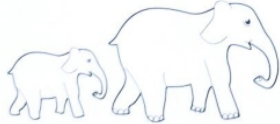

SLON _ _



LAV _ _



LEPTIR _ _

HRVATSKE TRADICIONALNE IGRAČKE
HRVATSKE TRADICIONALNE IGRAČKE RUČNO SU IZRAĐENE I
ZAISTA SU ČUDESNE. IAKO SU NA PRVU SVE SLIČNE,
IPAK POSTOJE RAZLIČITOSTI MEĐU NJIMA JER SU
RAĐENE RUČNO (RUKAMA) STOGA JE SVAKA IGRAČKA
JEDINSTVENA I POSEBNA.

1. Oboji sve riječi u kojima je glas č u tekstu.
2. Opiši hrvatske igračke. Kakve su boje i od čega su izrađene?



VLAKIĆ JE

SVE IGRAČKE SU

Hrvatska tradicijska glazbala

1. Zaokruži gitaru



2. Zaokruži puhačke instrumente



3. Poveži ime hrvatskoga tradicijskoga glazbala sa slikom

GUSLE

GAJDE

LIJERICA

TAMBURICA



2., 3., 4. RAZRED LINGVOMETODIČKI PREDLOŽAK

Pročitaj pjesmu

ŠKOLA ZA INSTRUMENTE

Edi Šupljika

Na jesen ću krenuti
u glazbenu školu
svirati flautu ili violu.
Gitaru, bubanj pa i bas
što stvoreni su za nas.
O glazbalima raznim učiti
pjevati i ponekad bučiti.
Zapisivati note
što slične na šljive
koje vise sa žica
umjesto ptica.
I violinske ključeve prave
koji ne otključavaju brave
već se na početak
notnog zapisa stave.
O taktu i tempu znati
i kako ga prepoznati.
možda ću staviti
gudalo na čelo
da provjerim je li vrelo.

A bit će tamo
instrumenti razni
sa žicama ili pomalo prazni.
Po jednima se udara glasno
po drugima nježno, al' strasno.
Neki imaju samo tipke
crno- bijele, ali gipke.
U neke se instrumente
upuhuje zrak i to nije
zadatak nimalo lak.
Žalim instrumente one
što se bez imalo mara
bezobrazno samo
po njima udara.
Jedva čekam krenuti
u tu divnu školu,
učiti o akordima,
duru i molu.

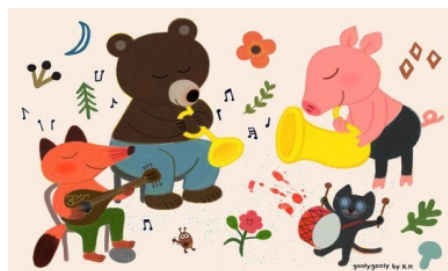

1. Ispiši imena svih glazbala koja se spominju u pjesmi.

2. Poveži glazbeni instrument s njegovim nazivom



gitara



bubanj



violina



klavir

a. Zaokruži gudačke instrumente



3. Opiši sliku (koje sve životinje vidiš, što sviraju, gdje se nalaze).



Poveži ime hrvatskoga tradicijskoga glazbala sa slikom.

Gusle



Gajde



Lijerica



Tamburica



1. Poslušaj glazbeni primjer.

Kod rednoga broja upiši koje glazbalo čuješ (gusle, gajde, tamburica, lijerica)

1. _____

2. _____

3. _____

4. _____

2. Koji ti se instrument najviše svidio?

6. Pogledaj fotografije i odgovori na pitanja.



a) Od kojega su materijala izrađene igračke? _____

b) Što prikazuje prva, a što druga fotografija?

7. Nadopuni riječi upisujući Č ili Ć tamo gdje je potrebno.

__amac pri__a vo__e povr__e zada__a klju__ igra__ka
__itanka sre__a ra__un __uk hr__ak rije__ sloni__
leptiri__ cvjeti__ svje__ica

1. i 4. RAZRED (RAZRADA)

1. Ispiši imena svih glazbala koja se spominju u pjesmi.

2. Napiši imena glazbala ispod slika.



3. Navedi barem jedan glazbeni instrument koji ima tipke.

4. U koje se instrumente upuhuje zrak?

5. Koje bi glazbalo ti volio/voljela svirati? Sviraš li možda već neki instrument?

Hrvatska tradicijska glazbala

Tambura je tradicijsko narodno trzalačko žičano glazbalo. Sviranje na tamburi narod zove tamburanjem, a svirač je tamburaš. Kao glazbalo upotrebljava se solistički za pratnju pjevanja ili plesa, radi uveseljavanja društva ili razbijanja osjećaja osamljenosti (odatle nazivi samica ili dangubica). Tambura je u naše krajeve uvedena u XIV. i XV. stoljeća posredstvom Turaka. Najpopularnija je u Slavoniji i Baranji.

Gajde su vrlo staro puhačko glazbalo koje se nekada sviralo širom Baranje, Slavonije te u istočnijim dijelovima Posavine i Podravine. Svirka na gajdama je najčešće razigrana i vesela, a uz gajde se često i pjevalo. Nekada se nisu mogli zamisliti svatovi ili bilo kakvo drugo veselje bez gajdaša.



Gusle su glazbalo kod kojeg se ton dobiva povlačenjem gudala preko nategnute žice.

Izrađene su od jednog komada drva, a sastoje se od zvučnog tijela, vrata i glave. Gusle su u Hrvatskoj rasprostranjene u dinarskom području, i to najviše u dalmatinskom i primorskom zaleđu, iako se danas tamo vrlo rijetko može čuti svirka na guslama, jer živućih guslača je vrlo malo, a na nekim područjima ih više i nema.

Lijerica je gudače glazbalo porijeklom iz Grčke odakle se proširilo Jadranom. Nekada rašireno duž jadranske obale (sve do otoka Cresa i istarske obale) do danas se u živoj uporabi održalo jedino u Dubrovačkom primorju, Župi dubrovačkoj, Konavlima, poluotoku Pelješcu, otocima Mljetu i Lastovu te hrvatskim krajevima istočne Hercegovine.



6. Poveži ime hrvatskoga tradicijskoga glazbala sa slikom.

Gusle



Gajde



Lijerica



Tamburica



7. Poveži hrvatsko tradicijsko glazbalo sa skupinom u koju pripada.

Gusle puhački instrument

Gajde gudački instrument

Tamburica

Lijerica

**8. Poslušaj glazbeni primjer. Kod rednoga broja upiši koje glazbalo čuješ
(gusle, gajde, tamburica, lijerica)**

1. _____

2. _____

3. _____

4. _____

9. Koji ti se instrument najviše svidio i zašto?

10. Pogledaj fotografije i odgovori na pitanja.



c) Od kojega su materijala izrađene igračke? _____

d) Opiši fotografije (što prikazuju, koje su boje, kako izgledaju) koristeći se punim rečenicama.

11. Nadopuni riječi upisujući Č ili Ć tamo gdje je potrebno.

__amac pri __a vo __e povr __e zada __a klju __
u __enici __itanka sre __a ra __un __uk hr __ak
rije __ sloni __ leptiri __ cvjeti __ svje __ica

12. Upiši odgovarajući dijakritički znak tamo gdje je potreban.

U dječakovom kuticu, pored noćnog ormarica, ima svakakvih čudesa:
ključica, kotatica, zvončica, lončica, lancica, kamencića, cjevčica, pločica,
žličica, grancića, daščica, cavlica, bubnjica, kolutica, nožica, carobnih
stapica, čudnih papirica, tisuće različitih stvarčica.

1. RAZINA - SINTEZA

Riješi osmosmjerku.

Glazbala

L	I	J	E	R	I	C	A	G	G
F	L	A	U	T	A	M	Z	A	A
B	H	Z	G	A	J	D	E	R	N
K	L	A	R	I	N	E	T	U	I
V	R	J	Q	G	R	A	D	B	L
I	I	N	A	Y	G	R	Y	M	O
O	V	A	A	M	U	A	O	A	I
L	A	B	Q	B	S	T	G	T	V
A	L	U	Q	P	L	I	T	H	Q
U	K	B	P	B	E	G	Z	B	Q

gitara
tambura
flauta

klavir
gusle

klarinet
gajde

viola
lijerica

violina
bubanj

Nastavni materijal (2. razina)

Nastavni materijal (3. razina)

2. i 3. RAZINA NASTAVNI LISTIĆ (RAZRADA)

Tradicijske dječje igračke iz hrvatske baštine

Drvene dječje igračke s područja Hrvatskoga zagorja posljednjih su godina jedan od najatraktivnijih proizvoda narodnog rukotvorstva Krapinsko-zagorske županije. Njihov je izričaj nepromijenjen već generacijama, pa su zahvaljujući i toj činjenici uvrštene na Popis zaštićenih nematerijalnih kulturnih dobara upisanih u Registar kulturnih dobara Republike Hrvatske. Na taj je način jedno od tradicijskih umijeća dobilo na značaju i trajnoj zaštiti, a upisom Umijeća izrade drvenih tradicijskih dječjih igračaka s područja Hrvatskoga zagorja na UNESCO-ovu Reprezentativnu listu nematerijalne kulturne baštine čovječanstva 2009. godine, potvrđena je njihova važnost i vrijednost na svjetskoj razini.

Organizirana izrada igračaka započela je u Hrvatskoj potkraj 19. i početkom 20. stoljeća, i to najprije u Hrvatskom zagorju i Prigorju, a potom u Dalmatinskoj zagori. Dječje igračke koje su izrađivane ili se dijelom još uvijek izrađuju u hrvatskim selima pripadaju dijelu iznimno bogate tradicijske kulture i povijesti u kojima se odražava autohtonost hrvatske tradicijske kulture i danas, u 21. stoljeću.

Prigorsko selo - Vidovec

Na istočnim obroncima Zagrebačke gore smjestilo se prigorsko selo Vidovec. Njegovi stanovnici bavili su se uzgojem cvijeća za prodaju, poljoprivredom, ali najpoznatiji su bili po pletenju košara i dječjih igračaka. U tome selu 1932. godine započinje organizirana izrada drvenih dječjih igračaka osnivanjem seljačke Zadruge. Izrađivali su ih uvijek muškarci, a najčešće oslikavale žene. Sve se radilo ručno jer struje nije ni bilo. U vrijeme djelovanja Zadruge Vidovčani su izrađivali brojne motive, a najčešće životinjske likove poput psa, mačke, ptice, krave, konja, kokoši, ribe, lisice, svinje, volova i drugih. Osim životinja izrađivali su i prijevozna sredstva, npr. kola, saonice, bolnička kola, tramvaje. Igračke imaju kotačiće kako bi ih djeca mogla lagano vući ili gurati. Članovi Zadruge izrađivali su i predmete vezane uz kućanstvo – male sobne i kuhinjske namještaje poput kreveta, stolova, stolica, kolijevki, klupica, a često su izrađivali i modele starih posavskih kuća, kao i malene stolice na kojima djeca, ali i odrasli, mogu sjediti. Drvo su nalazili u svojoj bližoj okolini, na obroncima Medvednice. Igračke su uglavnom prodavali u Zagrebu na Trgu bana Josipa Jelačića, ispred Katedrale i na Dolcu te u vlastitom selu kroz koje su prolazili hodočasnici na putu prema marijanskom svetištu Mariji Bistrici.



Opiši kako izgledaju tradicionalne hrvatske igračke (boja, motivi, materijal).



Odgovori na pitanja.

1.) Koje godine je umijeće izrade drvenih tradicijskih igračaka stavljeno na UNESCO-ov popis?

2.) Gdje je započela organizirana izrada igračaka?

3.) Po čemu su najpoznatiji bili Vidovčani (stanovnici sela Vidovec)?

4.) Što su oni osnovali? Što je tome bio povod?

5.) Nabroji neke motive igračkaka.

6.) Koja je bila uloga muškarca, a koja žene pri izradi igračkaka?

7.) Gdje su se te igračke prodavale?



Danas ćemo učiti o bogatoj tradicijskoj kulturi naše domovine. Počet ćemo s glazbom, odnosno hrvatskim tradicijskim glazbalima.

Tambura je tradicijsko narodno trzalačko žičano glazbalo. Sviranje na tamburi narod zove tamburanjem, a svirač je tamburaš. Kao glazbalo upotrebljava se solistički za pratnju pjevanja ili plesa, radi uveseljavanja društva ili razbijanja osjećaja osamljenosti (odatle nazivi samica ili dangubica).



Tambura je u naše krajeve uvedena u XIV. i XV. stoljeća posredstvom Turaka. Najpopularnija je u Slavoniji i Baranji. Gajde su vrlo staro puhačko glazbalo koje se nekada sviralo širom Baranje, Slavonije te u istočnijim dijelovima Posavine i Podravine. Svirka na gajdama je najčešće razigrana i vesela, a uz gajde se često i pjevalo. Nekada se nisu mogli zamisliti svatovi ili bilo kakvo drugo veselje bez gajdaša.



Gusle su glazbalo kod kojeg se ton dobiva povlačenjem gudala preko nategnute žice. Izrađene su od jednog komada drva, a sastoje se od zvučnog tijela, vrata i glave. Gusle su u Hrvatskoj rasprostranjene u dinarskom području, i to najviše u dalmatinskom i primorskom zaleđu, iako se danas tamo vrlo rijetko može čuti svirka na guslama, jer živućih guslača je vrlo malo, a na nekim područjima ih više i nema.



Lijerica je gudače glazbalo porijeklom iz Grčke odakle se proširilo Jadranom. Nekada rašireno duž jadranske obale (sve do otoka Cresa i istarske obale) do danas se u živoj uporabi održalo jedino u Dubrovačkom primorju, Župi dubrovačkoj, Konavlima, poluotoku Pelješcu, otocima Mljetu i Lastovu te hrvatskim krajevima istočne Hercegovine.

1. Žičana hrvatska tradicijska glazbala su: _____.
2. U Slavoniji i Baranji popularna je _____.
3. Popularno puhačko glazbalo koje je u prošlosti bilo neizostavno pri slavlju su _____.

Razgovarajmo.

Što misliš, kako je nekada davno izgledao jedan dan u životu
tvojega vršnjaka na selu?
Što su djeca radila kad nisu bila u školi?

Većina ih je imala stalna zaduženja, odnosno poslove na imanju. Jedan od njih bio je i čuvanje stada na ispaši. To je često trajalo i više od nekoliko sati. Vrijeme je sporo protjecalo, da bi ga skratili neki od njih igrali su igre, ako ih je bilo više, ali ako su bili sami, morali su se sami zabaviti. Tako su često nastajala razna jednostavna glazbala napravljena od materijala koji su mogli naći oko sebe. Povremeno bi majstori tokari uz drvene igračke izradili i pokoje jednostavno glazbalo poput fućkaljke, frulice, dvojnice ili trstenke. Ta su glazbala bila vesela i kreativna razbibriga pastira dok su čuvali svoja stada na ispaši.



skok u prošlost!



GUSLICE



ZVIŽDA



TROJKE I ČETVORKE

1. Napiši čime bi si ti kratio vrijeme? Koji od instrumenata ti se čini najzanimljivijim?

Glazbala smo upoznali, sad kad imamo glazbu, vrijeme je za ples!

Ansambel narodnih plesova i pjesama Hrvatske LADO je hrvatski profesionalni folklorni ansambel osnovan 1949. godine u Zagrebu. U Ansamblu danas djeluje 37 vrhunskih plesača/pjevača i 14 izvrsnih glazbenika koji sviraju pedesetak tradicijskih i klasičnih glazbala.

"Lado" je arhaična slavenska riječ, često korištena kao pripjev u starim obrednim pjesmama sjeverozapadne Hrvatske, a sinonim je za riječi "dobar", "drag" i "mio".

U svom dosadašnjem radu Ansambel LADO okupio je najpoznatije hrvatske etnokoreologe i koreografe, glazbene aranžere, etnoglazbenike, folkloriste i dirigente, ali također i skladatelje nadahnute pučkim glazbenim stvaralaštvom.



LADO posjeduje jedinstvenu kolekciju originalnih narodnih nošnji iznimne vrijednosti i ljepote sustavno prikupljenih tijekom više od pedeset godina postojanja Ansambla. S vremenom je nastala zbirka s više od tisuću i dvjesto kompleta iz raznih područja Hrvatske (središnjeg i nizinskog, gorskog i priobalnog), kao i područja izvan Republike Hrvatske, koja nastanjuju Hrvati (Bosne i Hercegovine, Vojvodine i drugih).

Zanimljivosti o nošnjama

Tradicijska je nošnja nekada bila svakodnevna odjeća seoskih stanovnika. Kao što i ti imaš svakodnevnu i svečanu odjeću, tako su i nekad ljudi imali radnu i svečanu nošnju. Što misliš, koja je bila ukrašenija i teža za izradu? Pokušaj nabrojiti nekoliko svečanih prigoda u kojima se nosila.

Odjeća nekada, kao i danas, otkriva različite poruke o osobi koja ju nosi. Tako se prema nošnji moglo odrediti iz kojega kraja osoba dolazi, kojega je obiteljskoga, društvenoga i materijalnog statusa i slično. Po odjeći se moglo i zaključiti tuguje li pojedinac za nekim ili ide možda na prigodnu svečanost.

Posebno je bilo važno kako je ukrašena glava pojedine djevojke, jer se prema tome moglo odrediti i je li udana, slobodna, premlada, udovica, stara žena i slično. Naime, u Hrvatskoj je raširen običaj da se glava udane žene pokriva maramom ili kapom, a glava djevojke spremne za udaju ukrašena je cvijećem ili nekim drugim nakitom kako bi privukla pozornost momaka.



1. Iz teksta izdvoji nepoznate riječi i ispiši ih.

2. Kad je osnovan LADO i što je to?

3. Što znači staroslavenska riječ „lado“?

4. Zašto je sve bila važna nošnja, što se moglo iz nje saznati?

5. Zašto je bilo važno kako je ukrašena glava pojedine djevojke?

6. Spoji parove.



djevojčica



mlada djevojka



žena



mladenka

Najrašireniji ples sjeverozapadne i središnje Hrvatske je drmeš. Postoji mnogo inačica drmeša, ali je svima zajednička brza vrtnja i titranje tijela (po kojima je i dobio naziv). Ples se pleše u paru, ili u kolu. Ipak, najpopularniji su plesovi u paru bili valcer i polka. Popularna su bila i biračka kola. Što misliš, zašto se ples naziva upravo biračko kolo? Koga ili što se bira? Prisjeti se ili upitaj roditelje znaju li koje biračko kolo iz svoga djetinjstva. Osim biračkih postoje i šetana kola. Što misliš, odakle im naziv?

Zanimljivost: Postoji niz plesova regije u kojima se intenzivno poskakuje. Naime, vjerovalo se da će se skakanjem i udaranjem nogama o pod pospješiti urod plodova. To su npr. dućec, staro sito i kozatuš.

U središnjoj, planinskoj Hrvatskoj, Lici i dalm. zaleđu pleše se mišnjača uz mijeh i nijemo kolo koje nije Slično je i na zadarskom i šibenskom otočju. U obalnim i otočnim selima Dalmacije značajna je heteroritmija u izvedbi kola i prateće pjesme, u kolu plešu i nepravilno raspoređeni parovi plesača krećući se u obje strane (lindo). U Dalmaciji, Istri i na Kvarneru plesanje parova u kolu uz brzo okretanje - kontradanca. Narodni ples proučava etnokoreologija.



LINĐO



DRMEŠ



ŠETANO KOLO

2. RAZINA – SINTEZA

1. Podcrtaj u tekstu sve riječi koje u sebi imaju glas č i ć.
2. Napravi umnu mapu služeći se pročitanim tekstovima.
Središnji pojam neka ti bude hrvatska tradicijska kultura.

3. RAZINA – SINTEZA

Diktat

U tekstu napiši glas č ili ć

Djevojčica je krenula u ducan gdje se prodaje voće, povrće i ostale kućne potrepštine.

Od kuće je ponijela vrećicu u kojoj će osim voća i povrća donijeti šećer, čokoladu, narance i zašćecerene kolacice.

Dječak je ostao kod kuće igrajući se šarenim igrackama.

U dječjoj sobi ima mnogo autica, plišanih medvjedica i zecica, jedan stolic, krevet s jasticima i ormaric. Osim igranja dječak voli i ćitanje.

Ućiteljica voli kad joj dječak ćita iz ćitanke.

Dječaku je najdraža prića o ćarobnjaku i njegovom ćarobnom šćapicu.

Vec je odlucio preprićati sve o toj ćudesnoj prići sćestri koju strpljivo ćeka da se vćrati iz ducana. /48

Ime i prezime učitelja/ice: Hana Hafner
Koordinacija Ulm, SR Njemačka

PRIPREMA ZA NASTAVNI SAT

PRIMORSKA HRVATSKA: GRČKO I RIMSKO NASLIJEĐE

TEMATSKA CJELINA: Ljudi u prostoru i vremenu

RAZINA: I, II, III. razina

BROJ NASTAVNIH SATI: 35

ODGOJNO-OBRAZOVNI CILJ: razvijanje ljubavi prema materinskom jeziku i domovini, razvijanje kulture čitanja, razvijanje kulture slušanja, poticanje učenika na suradnju

RAZRADA NASTAVNE TEME

Dio nastavnoga sata	RAZINA OBRAZOVANJA		
	1. razina	2. razina	3. razina
UVODNI DIO	<p>Učenici igraju igru vješala; na ploču će se postepeno otkrivati tema sata te će na kraju učenici prepoznati ključnu riječ – Antika.</p> <p>Slijedi razgovor o značenju pojma Antike, o kulturi Stare Grčke i Rima, što pojam za njih znači. Određivanje položaja Grčke, Rima i Hrvatske na geografskoj karti te ukazivanje na granice Rimskoga carstva kako bi se objasnio značajan utjecaj na Primorsku Hrvatsku.</p> <p>Učenici po završetku uvodnoga dijela sata dobivaju zadatke za samostalan rad.</p>	<p>Učenici igraju igru vješala; na ploču će se postepeno otkrivati tema sata te će na kraju učenici prepoznati ključnu riječ – Antika.</p> <p>Slijedi razgovor o značenju pojma Antike, o kulturi Stare Grčke i Rima, što pojam za njih znači. Određivanje položaja Grčke, Rima i Hrvatske na geografskoj karti te ukazivanje na granice Rimskoga carstva kako bi se objasnio značajan utjecaj na Primorsku Hrvatsku.</p> <p>Učenici po završetku uvodnoga dijela sata dobivaju zadatke za samostalan rad.</p>	<p>Učenici igraju igru vješala; na ploču će se postepeno otkrivati tema sata te će na kraju učenici prepoznati ključnu riječ – Antika.</p> <p>Slijedi razgovor o značenju pojma Antike, o kulturi Stare Grčke i Rima, što pojam za njih znači. Određivanje položaja Grčke, Rima i Hrvatske na geografskoj karti te ukazivanje na granice Rimskoga carstva kako bi se objasnio značajan utjecaj na Primorsku Hrvatsku.</p> <p>Učenici po završetku uvodnoga dijela sata dobivaju zadatke za samostalan rad.</p>

RAZINA OBRAZOVANJA			
Dio nastavnoga sata	1. razina	2. razina	3. razina
SREDIŠNJI DIO	<p>Učenici prve razine smještaju slike antičkih građevina na geografsku kartu Hrvatske.</p> <p>Uz pomoć učitelja učenici otkrivaju značajke pojedinih znamenitosti i upisuju gradove u geografsku kartu.</p> <p>U drugom dijelu glavnoga dijela sata učenici samostalno čitaju kratak tekst o caru Dioklecijanu i nadopunjuju ga ponuđenim riječima.</p> <p>U završnom dijelu glavnoga dijela sata učenici uče osnovnu razliku između opisnih i posvojnih pridjeva te primjenjuju novostečeno znanje.</p>	<p>Učenici druge razine samostalno čitaju lingvometodički tekst o <i>Spomeničkoj baštini Republike Hrvatske</i> te odgovaraju na postavljena pitanja.</p> <p>U drugom dijelu glavnoga dijela sata učenici uče pravilno pisanje posvojnih pridjeva izvedenih od imena.</p> <p>U trećem dijelu glavnoga dijela sata učenici upisuju znamenitosti u geografsku kartu Hrvatske.</p> <p>Nakon svake grupe zadataka provjeravaju se rješenja. Ako imaju pitanja, učenici se mogu obratiti učitelju tijekom rješavanja zadataka.</p>	<p>Učenici treće razine samostalno čitaju lingvometodički predložak <i>Ilirska kraljica Teuta</i> i odgovaraju na postavljena pitanja u listiću.</p> <p>Učenici potom upisuju na karti područja koja su nastanjivala ilirska plemena.</p> <p>Nakon toga učenici gledaju video o Antičkoj Saloni i odgovaraju na pitanja.</p> <p>U završnom dijelu glavnoga dijela sata učenici uče o pravilnom pisanju posvojnih pridjeva izvedenih od imena i primjenjuju novostečeno znanje.</p> <p>Učitelj provjerava riješene zadatke.</p>
ZAVRŠNI DIO	<p>Kratko ponavljanje značajki grčkoga i rimskoga naslijeđa u kulturnoj baštini Hrvatske.</p> <p>Učenici izrađuju razglednice inspirirane kulturnom baštinom.</p>	<p>Kratko ponavljanje značajki grčkoga i rimskoga naslijeđa u kulturnoj baštini Hrvatske.</p> <p>Učenici izrađuju razglednice inspirirane kulturnom baštinom.</p>	<p>Kratko ponavljanje značajki grčkoga i rimskoga naslijeđa u kulturnoj baštini Hrvatske.</p> <p>Učenici izrađuju razglednice inspirirane kulturnom baštinom.</p>
Dodatne napomene	<p>S obzirom na to da su u praksi nastave učenici često u heterogenim skupinama, pokazalo se produktivnim kada učenici svih razina zajednički komuniciraju i rješavaju isti tip zadatka u uvodnom i završnom dijelu sata. Tako se prakticira suradnički oblik učenja te se tako učenici međusobno motiviraju za rad. Također, digitalni sadržaji u uvodnom dijelu prezentacije (video materijali s popularnih društvenih mreža (Tik Tok) i Wordwall digitalna karta) te digitalni kviz u završnome dijelu sata pobuđuju i zadržavaju interes učenika od početka do kraja sata.</p>		

PRILOZI

Nastavni materijal (1. razina)

Nastavni materijal (2. razina)

Nastavni materijal (3. razina)

Pronađi šest razlika!

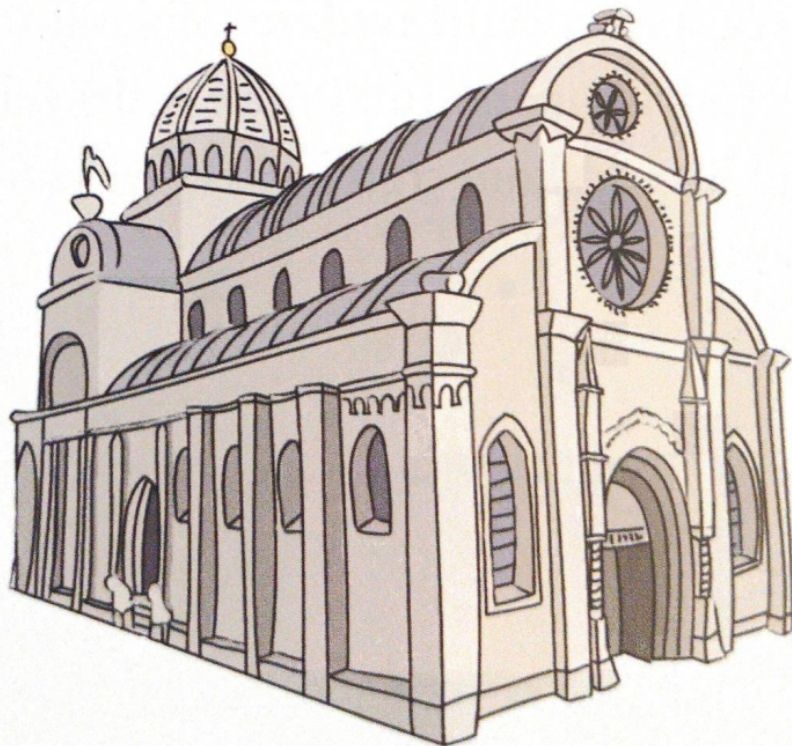
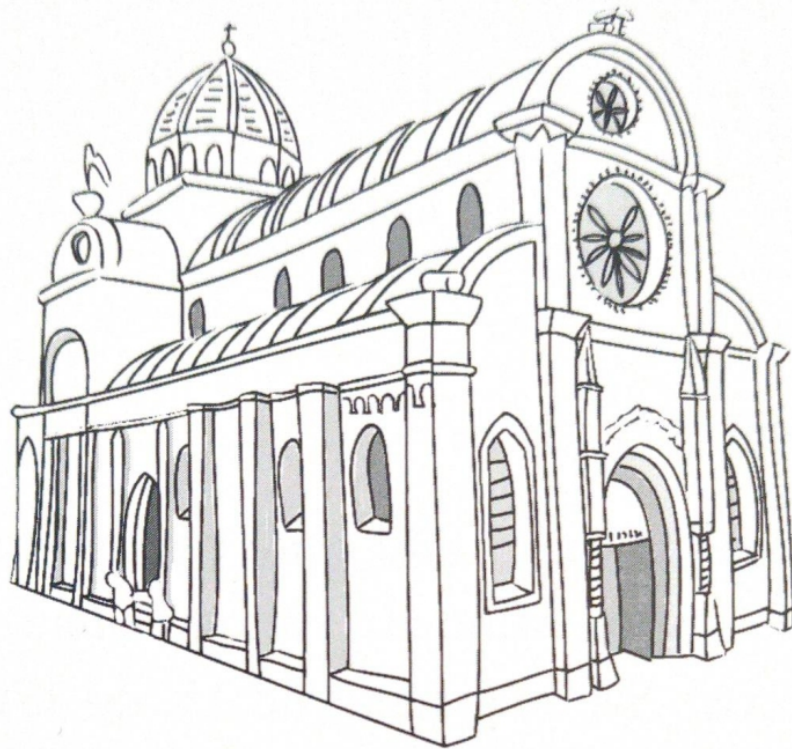

Dovrši mozaik Eufrazijeve bazilike.



Primorska Hrvatska: grčko i rimsko naslijeđe



1. Na slijepoj karti Hrvatske, oboji plavom bojom Primorsku Hrvatsku

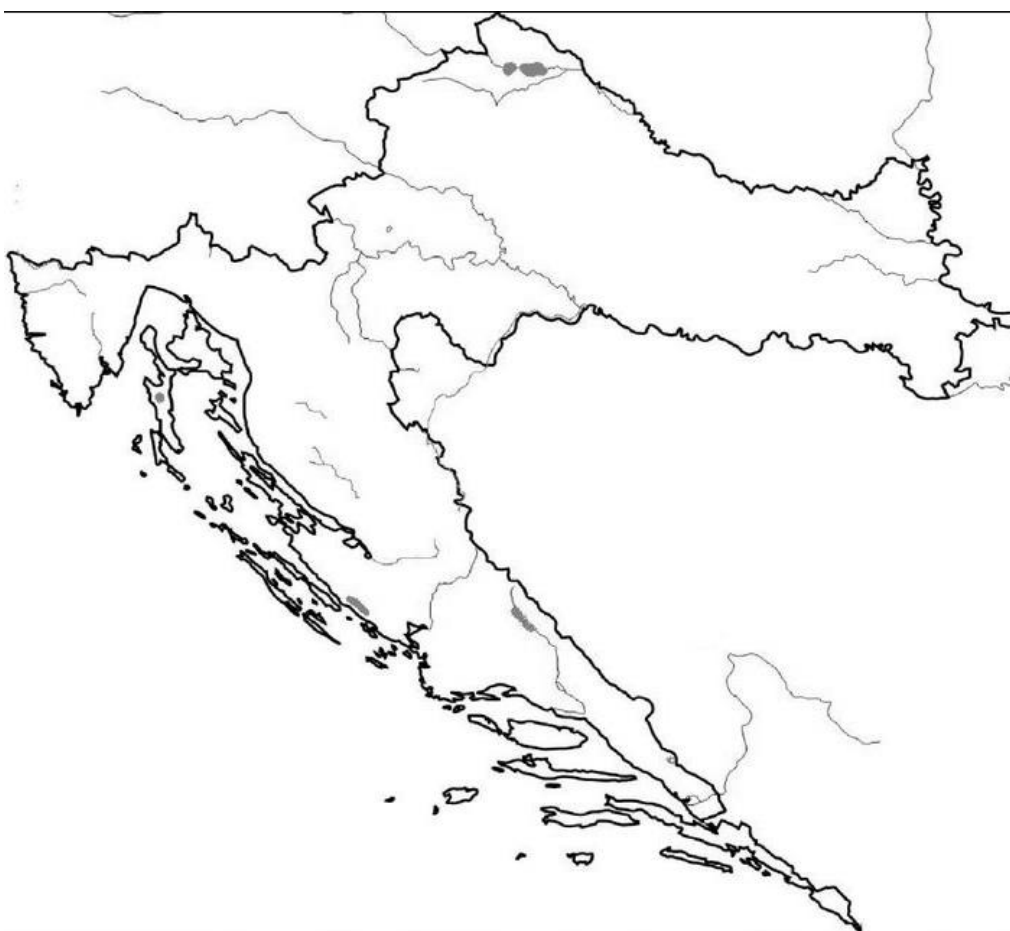

2. Spoji znamenitost s gradom u kojem se nalazi. Ispod slike grada upiši njegovo ime!

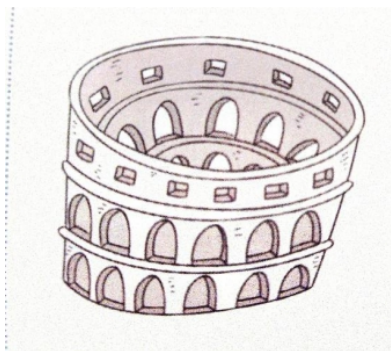

Arena



Dioklecijanova palača

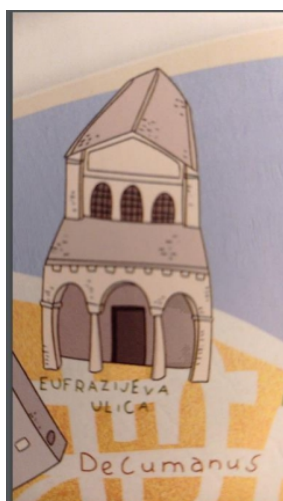

Eufrazijeva bazilika



3. Oboji šibensku katedralu!



1. Imenuj što je na slici. Svakoj imenici dodaj pet pridjeva.









2. U sljedećim rečenicama zaokruži pridjeve.

Na zelenoj i mirisnoj livadi igraju se pčele. One su vrijedne radnice.

Skupljaju cvjetni prah i od njega prave slasni med. Pčelinji med liječi ljude.

3. Pronađi što više pridjeva i zapiši ih sa strane!

S	T	A	R	I	S	A	Z
P	L	E	T	E	N	I	E
L	A	G	A	N	E	K	L
I	O	D	E	I	O	N	E
Š	I	R	O	K	I	Ž	N
A	U	V	U	N	E	N	A
N	T	E	Š	K	E	A	V
I	S	N	S	M	E	Đ	E
V	I	O	M	A	L	I	Z

4. Imenice ispod crte pretvori u posvojne pridjeve.

_____ štapić

čarobnjak

_____ konj

princ

_____ kućica

puž

5. Navedene gradove upiši u slijepu kartu Primorske Hrvatske i pridruži im sliku kulturno-povijesnog spomenika koji se nalazi u tom gradu. Uz sliku napiši i naziv spomenika!

Poreč, Zadar, Split, Šibenik, Trogir, Dubrovnik, Pula

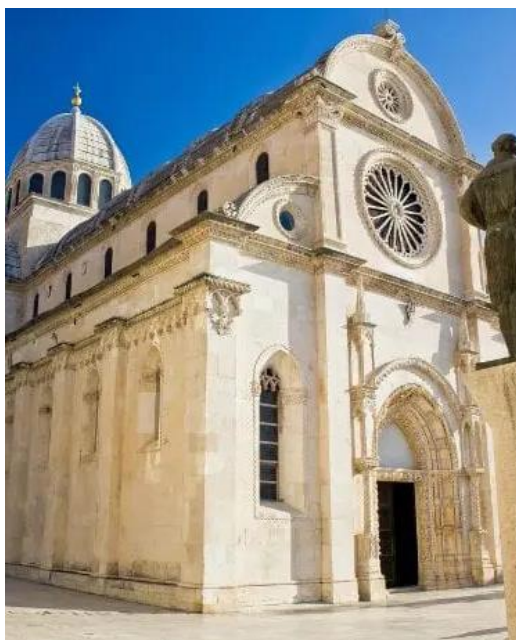



1. Pročitaj tekst i upiši navedene riječi tako da odgovaraju po smislu!

palače, Rimljana, Dioklecijan, katedralu, grad, Splitu

Rimski car _____ sagradio je u _____ svoju palaču. Iz palače je narastao _____. Mnogo je ostalo od _____, ali Splitski najviše vole Peristil i _____ svetog Dujma. Na Peristilu ćeš pronaći čak i sfingu! Možeš se spustiti u podrum Dioklecijanove _____ ili se popeti na vrh zvonika katedrale svetog Dujma i vidjet ćeš palaču kao na dlanu.

2. Dovrši crtež sfinge

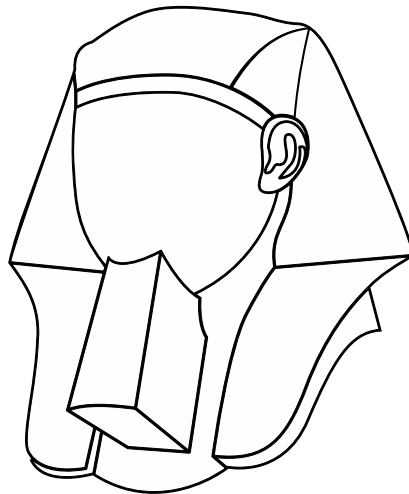



SPOMENIČKA BAŠTINA REPUBLIKE HRVATSKE

Hrvatska je bogata zemlja s vrijednom spomeničkom baštinom.

U primorskoj se Hrvatskoj ističu spomenici prepoznati i u svijetu te su pod zaštitom organizacije Ujedinjenih naroda UNESCO-a.

Na popisu UNESCO-a nalaze se **stare jezgre Dubrovnika, Splita (Dioklecijanova palača) i Trogira, šibenska katedrala i porečka Eufrazijeva bazilika, kao i Starogradsko polje na Hvaru i Plitvička jezera.**



Jezgra grada Dubrovnika sa svojim zidinama, starim crkvama, samostanima, palačama i fontanama zaslužno nosi naziv Biser Jadrana.

Obuhvaća gradske zidine s kulama i središnju ulicu koja se naziva Stradun te crkve i palače.

Splitska jezgra zapravo je stara **Dioklecijanova palača** sagrađena za vrijeme rimskog cara Dioklecijana u 2. i 3. stoljeću. Bila je okružena bedemima. Imala je prostorije za vojsku, posluhu i carske odaje. Uz peristil, otvoreno dvorište, nalazio se carev mauzolej (grobница) koji je kasnije preuređen u katedralu sv. Duje.





Stara jezgra grada Trogira nalazi se na otočiću između obale i otoka Čiova. Iznad glavnog trga uzdiže se katedrala sv. Lovre s Radovanovim portalom iznad ulaza. Jedan od simbola grada je lik Kairosa, grčkog boga sretnog trenutka čiji je originalni reljef nađen upravo u Trogiru jer taj je grad u davnoj prošlosti bio grčka kolonija. Uz Kairosa se veže priča o sretnom trenutku koji treba uloviti i zadržati jer ako se jednom pusti, više se ne može vratiti.

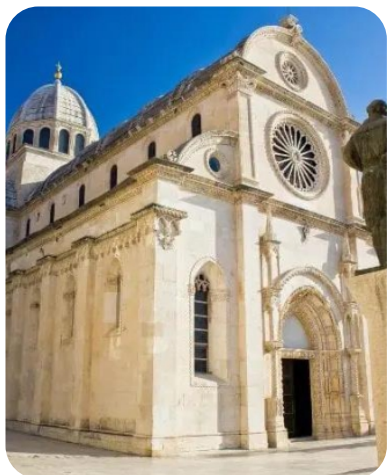

U Šibeniku se nalazi **katedrala sv. Jakova** iz 15. stoljeća. Jedinstvena je zbog toga što je sagrađena isključivo od kamena bez vezivne žbuke i drvenih dijelova. Među njezinim graditeljima ističe se Juraj Dalmatinac koji je na vanjskom dijelu katedrale dao isklesati 74 glave prikazujući Šibenčane toga doba.

Eufrazijeva bazilika nalazi se u Poreču. Poznata je po mnoštvu mozaika. Istru krasi još jedan spomenik antičkog doba. To je *amfiteatar Arena*. Sagrađena je u 1. stoljeću i šesta je po veličini u svijetu. Nekad je služila za gladijatorske i druge igre. Smatra se da je mogla primiti 20 000 ljudi. Iako veličanstven spomenik, Arena **nije** uvrštena na UNESCO-ov popis materijalne baštine.





Na otoku Hvaru pod UNESCO-ovom zaštitom nalazi se **Starogradsko polje**. Taj krajolik ostao je gotovo nepromijenjen od 4. stoljeća prije Krista kad su ga naselili stari Grci. Starogradsko polje je krško polje i najveća plodna ravnica na svim Jadranskim

otocima. Nalazi se u središnjem dijelu otoka Hvara, između Staroga Grada i Vrboske. Dugačko je oko 6 km, s prosječnom širinom od oko 2 km.

Plitvička jezera su nacionalni park koji se sastoji od 16 jezera i mnogobrojnih slapova. Najveći je slap Plitvica visok 78 metara. Osim jezera i šuma, park krasi i mnoge špilje, izvori, cvjetne livade, a među očuvanim životinjskim vrstama ističe se smeđi medvjed.



Odgovori na pitanja:

Koji gradovi imaju staru jezgru pod zaštitom UNESCO-a?

Osim spomeničke baštine, na UNESCO-ovom popisu nalaze se i dvije *prirodne ljepote* Hrvatske. Koje su to?

Koja katedrala je pod zaštitom UNESCO-a u Šibeniku i zašto je jedinstvena?

Po čemu je poznata Eufrazijeva bazilika u Poreču?

Pored kojeg otoka se nalazi grad Trogir
i koja se katedrala uzdiže iznad glavnog trga u Trogiru?

Kuju od navedenih baština bi htio/htjela posjetiti i zašto?

POSVOJNI PRIDJEVI IZVEDENI OD IMENA

U hrvatskom standardnom jeziku postoje pridjevi koji završavaju nastavcima -ski, -ški, -čki i -ćki, kao što su npr: *japanski, afrički, dalmatinski, gospićki, američki, češki, zagrebački, splitski, junački, orebički, seoski, viteški...* Pravilno je takve pridjeve pisati malim početnim slovima uvijek, osim kad je riječ o nazivima koji se pišu velikim početnim slovom: Katolička Crkva, Plitvička jezera, Hrvatski sabor, Hrvatska narodna banka i dr.

1. Od kojih su vlastitih imena izvedeni pridjevi:

istarska _____

lički _____

paška _____

2. Prepiši pisanim slovima sljedeće riječi. Pazi na početno slovo posvojnih pridjeva.

NJEMAČKI AUTOMOBILI _____

HRVATSKA REPREZENTACIJA _____

Od svih spomenutih gradova u gornjem tekstu izvedi pridjeve:

IME GRADA	PRIDJEV

Na slikama se nalaze kulturno-povijesni spomenici. Izreži slike i zalijepi ih na kartu tako da sliku pridružiš gradu u kojemu se nalazi. Upiši na kartu ime grada i ime spomenika!

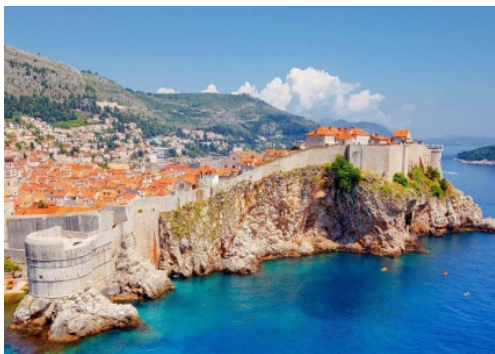

PRIMORSKA HRVATSKA: grčko i rimsko naslijeđe

1. Pročitaj tekst i zaokruži nepoznate riječi.

O TEUTI – KRALJICI MORA

Na liticama otočića Svetac podigla je kraljica Teuta svoj udobni i utvrđeni dvorac. Odatle je ona vladala našim plavim Jadranskim morem, njegovim otocima i susjednom obalom. Bila je vladarica i zapovjednica hrabrih gusara, stasitih Ilira koji su tjerovali strah u kosti vojnički jačim Rimljanima. O njezinoj ljepoti i odvažnosti pričalo se nadaleko. Čuo je za kraljčinu ljepotu i Dimitrije s Hvara te ju je odlučio pobliže upoznati. Kada je došao na njezin otočić, na njezin dvor, obuzela ga je velika strast čim ju je ugledao. Ponosni i bogati Dimitrije Hvaranin odmah je kraljicu zaprosio, ali ga je lijepa kraljica prezrela i time povrijedila njegovu taštinu. Sav bijesan od jada i uvrijeđen odlučio se osvetiti kraljici Teuti. Iako je i sam bio pripadnik ilirskog naroda, prešao je na stranu Rima i ponudio im svoje usluge kako bi se osvetio za nanesenu uvredu. Rimljani su s radošću primili u svoje redove Dimitrija Hvaranina znajući da on dobro poznaje Teutine gusare i sve zamke koje je kraljica znala postavljati rimskim galijama. Trudili su se Rimljani godinama osvojiti Teutino kraljevstvo, ali uvijek su ostajali poraženi. I kada im se pružila ova nova prilika, najprije su Teuti poslali izaslanike s porukom da se odrekne svojih gusara ili će oni ponovno pokrenuti svu vojsku i mačem osvojiti njezino kraljevstvo. No, Teuta je poslanike rimskog Senata hladno primila i s prezirom odbila ponudu velikog Rima. Tada su Rimljani pokrenuli svoje ratne galije koje je do otoka Svetca proveo Dimitrije Hvaranin. U neravnopravnoj borbi Rimljani su pobijedili, a ponosna Teuta, vidjevši da je njezin otpor skršen, sunovratila se s litice u more. Legionari su razorili njezin grad i tako zauzeli otok Svetac, a time i cijelo ilirsko kraljevstvo.



Manje poznate riječi:

Komiža – mjesto na otoku Visu

Rimljani – građani Rimskog Carstva koje je vojnom silom vladalo većim dijelom Europe prije njenih sadašnjih stanovnika

litica – visoka strma stijena

Svetac – otočić u blizini grada Komiže na otoku Visu

Iliri – narod koji je živio na današnjim našim krajevima prije dolaska Hrvata

prezreti – omalovažiti

taština – visoko mišljenje o sebi i svojim zaslugama

galija – ratni ili trgovački brod na vesla s pomoćnim jedrom

Senat – najviše državno vijeće u starom Rimu

sunovratiti se – baciti se u veliku dubinu, strmoglaviti se

legionari – pripadnici legije, najveće borbene jedinice rimske vojske

2. Teuta je bila...

- a) carica
- b) kraljica

3. Gdje je bio smješten Teutin dvorac?

4. Kojim dijelom Hrvatske je upravljala Teuta?

5. Tko se zaljubio u Teutu?

6. Kako je Teuta odgovorila na njegovu prosidbu?

- a) odmah je pristala udati se za njega
- b) odbila ga je
- c) predomišljala se i na kraju pristala

7. Kako se Dimitrije osvetio Teuti?

8. Tko je pobijedio u borbi Ilira i Rimljana?

9. Kako je skončala Teuta?

- a) bacila se s litice u more
- b) predala se Rimljanima

10. Koji od podataka iz ove legende nije stvaran?

- a) nesretna ljubav Dimitrija Hvaranina
- b) postojanje ilirske kraljice Teute
- c) osvajanje Rimljana

11. Upiši sljedeće riječi na odgovarajuće mjesto u rečenici.

**poljodjelstvom plemena tri Vlasi gusarenjem
izmišljena ratnici povijesnim**

Iliri su skupina _____ koja su živjela na našim prostorima prije oko _____ tisuće godina. Prema starim zapisima bili su to ljudi visoka rasta, jaki, dobri _____, odani piću, nisu mnogo pazili na čistoću i svake osme godine su ponovno dijelili zemljišne posjede. Živjeli su u međusobnim borbama i u neprijateljstvu s grčkim kolonistima i s Makedoncima, a poslije i s Rimljanima. Živjeli su djelomično u utvrđenim gradinama, a bavili su se _____, lovom i (u primorju) gusarenjem.

Ilirsko kraljevstvo uspostavio je Teutin muž Agron, u 3. stoljeću prije Krista. Za vrijeme Teutine vladavine njezini podanici su _____ pljačkali rimske trgovačke brodove te tako izazvali bijes Rimljana koji su na kraju i pobijedili Teutine ratnike. Prema _____ izvorima vjerojatno se dogodila izdaja Dimitrija Hvarskog, međutim priča o njegovoj ljubavi i osveti je vjerojatno _____. Iliri nisu izvorno preci današnjih Hrvata jer su Hrvati na ove prostore došli krajem 6. i početkom 7. stoljeća, dakle gotovo 900 godina nakon što je tu živjela kraljica Teuta.

Kada su Hrvati došli u svoju novu domovinu naišli su na stanovništvo koje su činili potomci Ilira, Kelta, Rimljana i nešto malo Grka. To starosjedilačko stanovništvo dobilo je ime _____. Oni su u nekim područjima dugo zadržali svoj identitet, kao u nekim istarskim selima, sve do današnjih dana.

Od ilirskih plemena koja su nastanjivala današnju primorsku Hrvatsku vrijedi spomenuti Histre u Istri, Liburne koji su nastanjivali teritorij od Krke do Raše u Istri te susjedne otoke. Zatim Delmate južno od Krke do Neretve i Ardijejce od ušća Neretve prema jugu Dalmacije.

12. Označite na karti Hrvatske područja koja su nastanjivala ilirska plemena Histri, Liburni, Delmati i Ardijejci



13. Pogledaj videozapis o Saloni i odgovori na pitanja.

Nekadašnja Salona danas se zove _____.

Prije koliko godina je nastala Salona? _____.

Što su manastirine?

Koja je poznata povijesna ličnost rođena u Saloni?

14. Poveži ime rimske građevine sa slikom na kojoj se nalazi!



Augustov hram u Puli

Rimski forum u Zadru

Dioklecijanova palača u Splitu

Pulska arena

Amfiteatar u Saloni



15. Pročitaj i primijeni pravila o pisanju pridjeva na –ski, –ški, –čki.

U hrvatskom standardnom jeziku postoje pridjevi koji završavaju nastavcima -ski, -ški i -čki. Primjeri takvih su sljedeći: japanski, afrički, dalmatinski, američki, češki, zagrebački, splitski, junački, seoski, viteški... **Pravilno je takve pridjeve pisati malim početnim slovima uvijek, osim kad je riječ o nazivima koji se pišu velikim početnim slovom: Katolička Crkva, Zadarska nadbiskupija, Hrvatski sabor, Hrvatska narodna banka i dr.**

Ona voli _____ (AMERIČKE) filmove.

U _____ (ŠIBENSKU) luku dolaze _____ (PUTNIČKI) brodovi.

U _____ (HRVATSKOM) saboru danas se glasuje o uvođenju eura.

Ivin djed živi u _____ (VUKOVARSKOJ) ulici.

Petra voli _____ (DALMATINSKU) kuhinju.

**16. Pronađi i zaokruži slovo ispred rečenica
u kojima se potkrala pogreška u pisanju pridjeva.**

- a) Na natjecanju u nogometu pobijedio je splitski klub.
- b) Dolac je najveća Zagrebačka tržnica.
- c) Razgledali smo Šibensku katedralu.
- d) Moj djed voli paški sir.
- e) Bili smo zadivljeni pulskom arenom.
- f) Trava na Velebitskim livadama je prekrasna.
- g) U proljeće putujem u primorski kraj.

Ime i prezime učitelja/ice: Martina Jandri
Koordinacija Bavarska, SR Njemačka

PRIPREMA ZA NASTAVNI SAT

DRAGUTIN DOMJANIĆ: FALA

TEMATSKA CJELINA: Hrvatska narječja, obrada (Dragutin Domjanić, *Fala*), Majčin dan

RAZINA: 1, 2, 3

BROJ NASTAVNIH SATI: 2

ODGOJNO-OBRAZOVNI CILJ:

1 razina:

Učenik slaže rečenice. Učenik razgovara i govori u skladu s jezičnim razvojem izražavajući svoje potrebe, misli i osjećaje. Učenik se kreativno izražava.

2. i 3. razina:

Učenik razvija kulturni i nacionalni identitet.

Učenik razlikuje hrvatska narječja i hrvatski standardni jezik.

Učenik se kreativno izražava.

Učenik slaže rečenice.

Učenik razgovara i govori u skladu s jezičnim razvojem izražavajući svoje potrebe, misli i osjećaje.

Učenik se kreativno izražava.

RAZRADA NASTAVNE TEME

Dio nastavnoga sata	RAZINA OBRAZOVANJA		
	1. razina	2. razina	3. razina
UVODNI DIO	<p>Učenicima su prikazane 4 fotografije (zaimača, opršnjak, vezice i baka). Zadatak učenika je prepoznati što se nalazi na fotografijama i ponuditi naziv na vlastitom govoru.</p> <p>Učenici iznose sinonime za riječi iz vlastitog dijalekta. Učiteljica najavljuje audiozapis na dijalektu. Učenici slušaju audio snimku.</p> <p>Učiteljica postavlja pitanja o razumijevanju teksta.</p>	<p>Učenicima su prikazane 4 fotografije (zaimača, opršnjak, vezice i baka). Zadatak učenika je prepoznati što se nalazi na fotografijama i ponuditi naziv na vlastitom dijalektu. Učenici iznose sinonime za riječi iz vlastitog dijalekta. Što možemo zaključiti iz navedenih odgovora? Učenici zaključuju da postoje tri narječja u hrvatskome jeziku.</p> <p>Učiteljica najavljuje audiozapis na dijalektu. Učenici slušaju audio snimku.</p> <p>Učiteljica postavlja pitanja o razumijevanju teksta.</p>	<p>Učenicima su prikazane 4 fotografije (zaimača, opršnjak, vezice i baka). Zadatak učenika je prepoznati što se nalazi na fotografijama i ponuditi naziv na vlastitom dijalektu. Učenici iznose sinonime za riječi iz vlastitog dijalekta. Što možemo zaključiti iz navedenih odgovora? Učenici zaključuju da postoje tri narječja u hrvatskome jeziku.</p> <p>Učiteljica najavljuje audiozapis na dijalektu. Učenici slušaju audio snimku.</p> <p>Učiteljica postavlja pitanja o razumijevanju teksta.</p>

RAZINA OBRAZOVANJA			
Dio nastavnoga sata	1. razina	2. razina	3. razina
SREDIŠNJI DIO	<p>Učenici rješavaju zadatke na nastavnom listiću.</p> <p>Što znači riječ fala? Jeste li ikada čuli tu riječ? Kako se ta riječ na njemačkom jeziku kaže? Kome sve možemo reći hvala? Zašto?</p> <p>U kojim situacijama možemo majci reći hvala?</p> <p>Zašto je majka važna?</p> <p>Što nam majka može dati?</p> <p>Kakva je vaša majka?</p> <p>Učenici rješavaju zadatke na listiću. Kada obilježavamo Majčin dan? Tako je, u nedjelju i zato nam je ova pjesma posebna. Nacrtaj svoju majku. Nacrtaj svoje obiteljsko stablo.</p> <p>Učenici dobivaju kartice i moraju složiti red riječi u rečenici.</p>	<p>Učenici rješavaju zadatke.</p> <p>Pročitaj kako si spojio/spojila riječ i objašnjenje. Što je tema pjesme? Kome pjesnik upućuje zahvalu?</p> <p>Na čemu zahvaljuje majci? Pročitaj u pjesmi. Što je pjesnik saznao o životu? Pročitaj u pjesmi. Što mu je majka dala? Pročitaj! Kakva je vaša majka? Na sredinu papira napišite MAJKA i opišite kakva je vaša majka. Kada obilježavamo Majčin dan? Kasnije ćemo izrađivati čestitku i odgovori će vam pomoći kako biste što bolje napisali pjesmu/zahvalu svojoj majci.</p> <p>Koju riječ pjesnik ističe u pjesmi? U hrvatskome jeziku razlikujemo tri narječja: kajkavsko, štokavsko i čakavsko. Učenici upoznaju pojmove hrvatskog standardnog jezika i hrvatskih narječja. Što mislite kojim dijalektom je pjesma napisana? Gdje se govori Kajkavskim narječjem? Kada se koristimo standardnim književnim jezikom? Kada govorimo narječjem?</p> <p>Pokušajte pročitati pjesmu hrvatskim standardnim jezikom.</p> <p>Učenici igraju kviz znanja o narječjima.</p>	<p>Kasnije ćemo izrađivati čestitku i odgovori će vam pomoći kako biste što bolje napisali pjesmu/zahvalu svojoj majci.</p> <p>Koju riječ pjesnik ističe u pjesmi? Zašto je važno biti zahvalan? Jesi li čuo još neki izraz osim fala i hvala za izražavanje zahvalnosti?</p> <p>U hrvatskome jeziku razlikujemo tri narječja: kajkavsko, štokavsko i čakavsko. Učenici upoznaju pojmove hrvatskog standardnog jezika i hrvatskih narječja. Što mislite kojim dijalektom je pjesma napisana? Gdje se govori Kajkavskim narječjem? Kada se koristimo standardnim književnim jezikom? Kada govorimo narječjem?</p> <p>Pokušajte pročitati pjesmu hrvatskim standardnim jezikom.</p> <p>Učenici igraju kviz znanja o narječjima.</p>

RAZINA OBRAZOVANJA			
Dio nastavnoga sata	1. razina	2. razina	3. razina
ZAVRŠNI DIO	Danas ste poslušali pjesmu o zahvali majci. Zna li vi neku pjesmu o majci? Učenici izrađuju čestite za Majčin dan.	Učenici izrađuju čestite za Majčin dan.	Učenici pišu sastavak za Majčin dan na svome narječju.
Dodatne napomene			

PRILOZI

Nastavni materijal (1. razina)

DRAGUTIN DOMJANIĆ:

Fala

Za vsaku dobru reč,
Kaj reći si mi znala,
Za vsaki pogled tvoj,
Za vsaki smeh tvoj, fala!

Tak malo dobroga
V življenju tu se najde,
I če je sunce čas,
Za oblak taki zajde.

A ti si v srce mi
Tak puno sunca dala.
Kaj morem ti neg reć:
Od vsega srca Fala!

1. ŠTO ZNAČI FALA? OBOJI KVADRATIĆ.

IZVOLI

HVALA

MOLIM

OPROSTI

2. ŠTO ĆEŠ REĆI KAD NEKOGA POVRIJEDIŠ?

IZVOLI

HVALA

MOLIM

OPROSTI

3. OPIŠI FOTOGRAFIJE. SPOJI RIJEČI KAKO BI DOBIO/DOBILA REČENICE.

MAMA

IMA

DIJETE

DJEČAK

VOLI

NOVINE

PUŽ

NOSI

SLADOLED

PAS

JEDE

KUĆICU





4. Zaokruži pravilno napisanu rečenicu.

- a) Mama marija voli svoje dijete.
- b) mama Marija Voli svoje dijete.
- c) Mama Marija voli svoje dijete.
- d) Mama Marija voli svoje Dijete.

5. PRONAĐI RIJEČI.

SVIBANJ, MAJČIN DAN, NEDJELJA, HVALA, MAJKA, OBITELJ, TATA, VOLIM TE, ČESTITKA, LJUBAV, BAKA, ŠTO, ČA, KAJ

A	Č	E	S	T	I	T	K	A	A
S	A	K	A	B	J	A	K	L	LJ
V	LJ	E	T	I	B	O		A	E
I		A	Š	LJ	U	B	A	V	J
B	T	T	M	A	J	K	A	H	D
A	O	A	V	O	L	I	M	T	E
NJ	M	A	J	Č	I	N	D	A	N

6. Dopuni slova koja nedostaju. Što sve majci možeš pokloniti za majčin dan?



C I J T

Z G R LJ J

Č S T T K

7. Što za tebe znači mama?

8. OBOJI SLOVA M, H, A, V, L, I, T. OTKRIJ I NAPIŠI REČENICU.

M	A	M	A	S
H	V	A	L	A
T	I	J	U	NJ
N	O	S	K	Z

U hrvatskome jeziku razlikujemo tri narječja: štokavsko, kajkavsko i čakavsko.
Nazive su prema upitnim zamjenicama: *što, kaj i ča*.

9. Oboji riječi koje ne pripadaju narječju.

kuća	borša	hiža
fala	svaku	smeh

10. Napiši riječi na standardnom jeziku.

Kajkavsko narječje	Čakavsko narječje	Standardni jezik
paradajz	pomidor	
tašna	borša	
baba	nona	
cvetje	cvíce	
dete	dite	

Nastavni materijal (2. razina)

DRAGUTIN DOMJANIĆ:

Fala

Za vsaku dobru reč,
Kaj reći si mi znala,
Za vsaki pogled tvoj,
Za vsaki smeh tvoj, fala!

Tak malo dobroga
V življenju tu se najde,
I če je sunce čas,
Za oblak taki zajde.

A ti si v srce mi
Tak puno sunca dala.
Kaj morem ti neg reć:
Od vsega srca Fala!

1. Oboji riječ s kvadratićem istog značenja.

fala	življenju	če	čas	vsaku	taki
brzo	svaku	ako	vrijeme	hvala	životu, življenju

2. O čemu pjesma govori?

3. Kome pjesnik upućuje zahvalu? a) majci b) ocu c) djedu

4. Na čemu zahvaljuje majci? Pronađi u tekstu i podcrtaj.

5. Na čemu si ti zahvalan/zahvalna majci? Napiši.

**6. Koja se riječ ističe u pjesmi? Upiši u kvadratić. Koristiš li često tu riječ?
U kojim situacijama? Obrazloži usmeno.**

--

7. Zaokruži je li tvrdnja točna ili netočna.

- | | | |
|---|---|---|
| a) Pjesma je pisana hrvatskim standardnim jezikom. | T | N |
| b) Pjesma nije pisana kajkavskim narječjem. | T | N |
| c) Kaj je odnosno-upitna zamjenica karakteristična za štokavsko narječje. | T | N |
| d) Riječ „v“ u pjesmi znači „u“. | T | N |

U hrvatskome jeziku razlikujemo tri narječja: štokavsko, kajkavsko i čakavsko. Nazive su prema upitnim zamjenicama: <i>što, kaj i ča</i> .

8. Sljedeće riječi napiši na preostala dva narječja.

KAJKAVSKO	ŠTOKAVSKO	ČAKAVSKO
reč		
kaj		
smeh		
	bijelo	
		mliko
		nona

9, Na karti oboji kojim se narječjem govori u kojem dijelu Hrvatske



Nastavni materijal (3. razina)

DRAGUTIN DOMJANIĆ:

Fala

Za vsaku dobru reč,
Kaj reći si mi znala,
Za vsaki pogled tvoj,
Za vsaki smeh tvoj, fala!

Tak malo dobroga
V življenju tu se najde,
I če je sunce čas,
Za oblak taki zajde.

A ti si v srce mi
Tak puno sunca dala.
Kaj morem ti neg reć:
Od vsega srca Fala!

10. Oboji riječ s kvadratićem istog značenja.

fala	življenju	če	čas	vsaku	taki
brzo	svaku	ako	vrijeme	hvala	životu, življenju

11. O čemu pjesma govori?

12. Kome pjesnik upućuje zahvalu? a) majci b) ocu c) djedu

13. Na čemu zahvaljuje majci? Pronađi u tekstu i podertaj.

14. Na čemu si ti zahvalan/zahvalna majci? Napiši.

15. Zaokruži je li tvrdnja točna ili netočna.

- a) Pjesma je pisana hrvatskim standardnim jezikom. T N
- b) Pjesma nije pisana kajkavskim narječjem. T N
- c) Kaj je odnosno-upitna zamjenica karakteristična za štokavsko narječje. T N
- d) Riječ „v“ u pjesmi znači „u“. T N

U hrvatskome jeziku razlikujemo tri narječja: štokavsko, kajkavsko i čakavsko.
Nazive su prema upitnim zamjenicama: *što, kaj i ča*.

16. Sljedeće riječi napiši na preostala dva narječja.

KAJKAVSKO	ŠTOKAVSKO	ČAKAVSKO
reč		
kaj		
smeh		
	bijelo	
		mliko
		nona

17. Odgonetni značenje sljedeće sljedećih riječi.

- Cajt _____
- Hiža _____
- Herc _____
- Vura _____
- Špigel _____

18. Što je zajedničko navedenim riječima?

Riječi koje dolaze iz _____ jezika, zovemo germanizmima.

19. Na karti oboji kojim se narječjem govori u kojem dijelu Hrvatske.



Ime i prezime učiteljice: Ana Jujnović
Koordinacija Bavarska, SR Njemačka

PRIPREMA ZA NASTAVNI SAT

GLAGOLJICA

TEMATSKA CJELINA: Kultura i društvo

RAZINA: 1. i 2. razina

BROJ NASTAVNIH SATI: 2

ODGOJNO-OBRAZOVNI CILJ:

Upoznati učenike s glagoljicom i početcima hrvatske pismenosti.

RAZRADA NASTAVNE TEME

Dio nastavnoga sata	RAZINA OBRAZOVANJA	
	1. razina	2. razina
UVODNI DIO	Učenike upoznajem s pojmovima <i>pismo</i> i <i>pismenost</i> . Pitanjima ih uvodim u temu: <i>Zamisli da si nepismen?</i> <i>Kako bi izgledao tvoj život?</i> Učenicima prikazujem svjetsku kartu pismenosti iz koje zaključujemo da je veliki postotak stanovništva u nerazvijenim zemljama još uvijek nepismen. <i>Koje je najrasprostranjenije pismo danas? Koje pismo mi koristimo?</i> Zapisujem riječ <i>auto</i> na glagoljici, latinici i bosančici. <i>Znate li kojim smo pismom mi Hrvati pisali na početku svoje pismenosti?</i> Najavljujem današnju temu.	

RAZINA OBRAZOVANJA		
Dio nastavnoga sata	1. razina	2. razina
SREDIŠNJI DIO	<p>Upoznajem učenike sa Svetom braćom i potrebom za stvaranjem novoga pisma među Slavenima. Učenicima objašnjavam pojam <i>tropismenosti</i> te im prikazujem glagoljicu, bosančicu i latinicu, pisma kojima su se Hrvati služili kroz povijest. Koristeći geografsku kartu učenici pronalaze otok Krk i Bašku kao nalazište Bašćanske ploče. Upoznajem ih s tekstom na Bašćanskoj ploči te gdje se danas čuva. Prikazujući paralelno oblu i uglatu glagoljicu, navodim učenike da primijete razliku. Objašnjavam učenicima da glagoljska slova imaju i brojevnu vrijednost te kako ih zapisujemo. Učenici zapisuju brojeve na ploču. Nakon obrade učenike dijelim u timove i igramo igru <i>Kolo sreće</i>. Učenici osvajaju bodove samo ako točno odgovore na pitanja. (Učitelj priprema dodatna pitanja te ih prilagođava razini učenika.)</p> <p>U završnom dijelu glavnoga dijela sata učenici samostalno rješavaju nastavni listić za prvu razinu. Učenici transliteriraju rečenice iz glagoljice u latinicu i obrnuto. Učenici biraju glagoljsko slovo koje im se najviše sviđa te ga na predlošku crtaju i bojaju.</p>	<p>Upoznajem učenike s pojmom <i>tropismenosti</i> te im prikazujem pisma kojima su se Hrvati koristili kroz povijest. Upoznajem ih s autorom pisma sv. Ćirilom i objašnjavam zašto se javila potreba za stvaranjem novoga pisma za Slavene. Koristeći geografsku kartu učenici pronalaze nalazišta Plominskoga natpisa, Supetarskoga ulomka, Bašćanske ploče, Krčkoga natpisa i Valunske ploče. Zaključujemo u kojem dijelu Hrvatske su pronađeni spomenici. Uspoređujemo uglatu i oblu glagoljicu. Učenici slušaju tekst Bašćanske ploče na starohrvatskom jeziku te čitaju prijevod na suvremenom hrvatskom jeziku. <i>Koja je prva tiskana knjiga na svijetu te tko je izumio tiskarski stroj? Kako su knjige nastajale prije pojave tiskarskog stroja?</i> Upoznajem učenike s inkunabulama te prvom hrvatskom tiskanom knjigom <i>Misal po zakonu rimskog dvora</i>. Pojašnjavamo značenje riječi <i>misal</i> te zašto baš 22. veljače slavimo Dan hrvatske glagoljice i glagoljaštva. Iako se glagoljica prestala aktivno upotrebljavati, razgovaram s učenicima na koji način ona još uvijek živi. Na geografskoj karti pronalazimo Roč i Hum, između kojih se nalazi Aleja glagoljaša. Nakon obrade, učenike dijelim u timove i igramo igru <i>Kolo sreće</i>.</p> <p>U završnom dijelu glavnoga dijela sata učenici samostalno rješavaju nastavni listić za drugu razinu.</p>

RAZINA OBRAZOVANJA		
Dio nastavnoga sata	1. razina	2. razina
SREDIŠNJI DIO	<p>Učenici igraju igru memory preuzetu sa stranice https://www.tratincica.hr/uploads/documents/glagoljica-memori.pdf</p> <p>Učitelji isprintaju i plastificiraju kartice u dvije boje, jedna za latinična, a druga za glagoljska slova. Učenici moraju pronaći parove glagoljskih i latiničnih slova.</p>	<p>Učenici od glinamola izrađuju glagoljski spomenik s natpisom po izboru.</p>
Dodatne napomene		

PRILOZI

Glagoljica

ሐ	ቦ	ሠ	ገ	ደ	ገ	ሸ	ደ	ቦ	ደ	ገ	ደ	ሸ	ሠ	ሠ	ደ
a	b	v	g	d	e	ž	z	z	ï	i	j, đ	k	l	m	n
1	2	3	4	5	6	7	8	9	10	20	30	40	50	60	70
ደ	ደ	ገ	ደ	ሠ	ደ	ሸ	ደ	ደ	ደ	ሸ	ደ	ሠ	ደ	ሠ	ደ
o	p	r	s	t	u	f	h	ô	ć	c	č	š	ኑ	ja, (i)je	ju
80	90	100	200	300	400	500	600	700	800	900	1000	2000	3000	4000	5000

1. Napiši svoje ime i prezime koristeći glagoljicu.

2. Napiši koliko imaš godina koristeći glagoljicu.

3. Otkrij slovo i poveži ga s početnim glasom životinje

ሐ

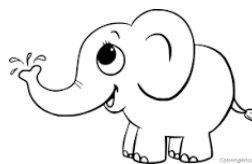

ደ

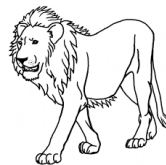

ሸ



ሠ



4. Napiši naziv svoje najdraže životinje na glagoljici.

5. Napiši naziv svoje najdraže igre na glagoljici.

6. Poveži rečenicu s odgovarajućom slikom.

ᄒᄒᄒ ᄒᄒᄒ ᄒᄒᄒ.



ᄒᄒᄒ ᄒᄒᄒ ᄒᄒᄒ.



ᄒᄒᄒ ᄒᄒᄒ!



7. Sljedeću rečenicu napiši na glagoljici.

Vidimo se sljedeći tjedan!

Glagoljica

ⲁ	ⲃ	Ⲅ	Ⲇ	Ⲉ	Ⲑ	Ⲓ	Ⲕ	Ⲗ	Ⲙ	Ⲛ	Ⲟ	Ⲡ	Ⲣ	Ⲥ	ⲭ
a	b	v	g	d	e	ž	z	z	ï	i	j, đ	k	l	m	n
1	2	3	4	5	6	7	8	9	10	20	30	40	50	60	70
Ⲫ	Ⲭ	Ⲯ	Ⲱ	Ⲳ	Ⲵ	Ⲷ	Ⲹ	Ⲻ	Ⲽ	Ⲿ	ⲿ	ⲱ	ⲳ	ⲵ	ⲷ
o	p	r	s	t	u	f	h	ô	é	c	č	š	ъ	ja, (i)je	ju
80	90	100	200	300	400	500	600	700	800	900	1000	2000	3000	4000	5000

1. Napiši svoje ime i prezime koristeći glagoljicu.

2. Napiši koliko imaš godina koristeći glagoljicu.

3. Popuni tablicu

glagoljična brojka	arapska brojka
·Ⲗ·	
·ⲃ· Ⲟ·	
·ⲉ· Ⲉ·	
·Ⲑ·ⲁ·Ⲟ·	
·Ⲇ· Ⲭ·Ⲇ·	
·ⲱ·Ⲇ·Ⲟ·	
·Ⲱ·ⲉ·Ⲉ·Ⲅ·	

4. Transliteriraj izreku Alberta Einsteina s glagoljice na latinicu

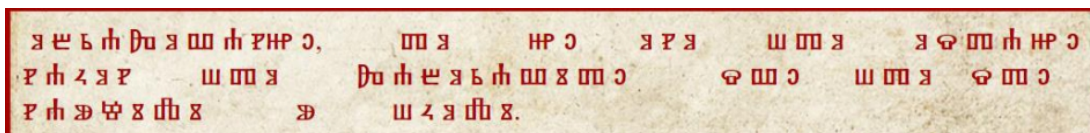

3. Spoji parove.

glagoljati	hrvatska glagoljica
Bašćanska ploča	između Roča i Huma
uglata glagoljica	Dan hrvatske glagoljice i glagoljaštva
azbuka	A I B
sv. Konstantin Ćiril	autor glagoljice
prva hrvatska tiskana knjiga	govoriti
22. veljače	otok Krk
Aleja glagoljaša	Misal po zakonu rimskog dvora



4. Dopuni.



hrvatska glagoljica	sv. Konstantin Ćiril	12. stoljeću
10./11. stoljeću	22. veljače	glagoljskoj azbuci



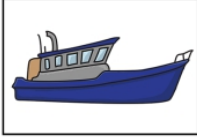

Krajem 9. stoljeća bizantski je car poslao misionare, braću Konstantina (koji uzima ime Ćiril) i Metoda u kneževinu Moravsku (dio današnje Češke) da šire kršćanstvo. Autorom se glagoljice smatra _____ koji je to pismo stvorio za potrebe misije. Hrvati su svoj materinski jezik glagoljicom bilježili već u _____, a ćirilicom se počinju služiti u _____. Prvi veći tekstovi na hrvatskome jeziku pisani latinicom pojavljuju se od 14. stoljeća.



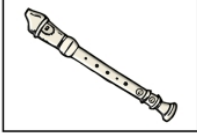

Hrvati su glagoljicu prilagodili sebi stvorivši tako novi tip glagoljice poznat kao uglata ili _____. Svako glagoljsko slovo ima i ime. Prema imenima prvih dvaju slova (*az i buki*), govorimo o _____.

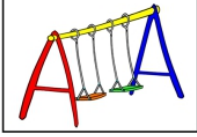

S glagoljaštvom započinje povijest hrvatskoga jezika, povijest hrvatske knjige i uopće povijest hrvatske pisane kulture. Godine 2019. Hrvatski je sabor dan _____ proglasio **Danom hrvatske glagoljice i glagoljaštva.**





 <p data-bbox="523 427 754 645">A Ⓐ</p>	 <p data-bbox="1066 427 1265 645">B Ⓑ</p>
 <p data-bbox="539 831 754 1048">C Ⓒ</p>	 <p data-bbox="1066 786 1265 1048">Č Ⓓ</p>



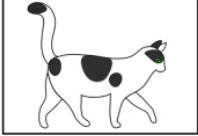
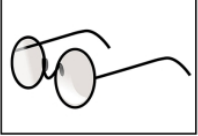

 <p data-bbox="523 1258 738 1518">Ć Ⓔ</p>	 <p data-bbox="1082 1281 1281 1496">D Ⓕ</p>
 <p data-bbox="547 1671 730 1899">E Ⓖ</p>	 <p data-bbox="1082 1671 1265 1899">F Ⓖ</p>

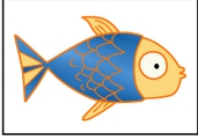
 <p>DŽ DŽ</p>	 <p>Đ Đ</p>
 <p>LJ LJ</p>	 <p>NJ NJ</p>

 <p>G G</p>	 <p>H H</p>
 <p>I I</p>	 <p>J J</p>

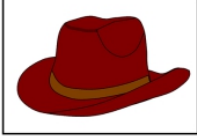
 <p data-bbox="534 436 746 654">K L</p>	 <p data-bbox="1082 436 1273 654">L ll</p>
 <p data-bbox="507 806 758 1023">M m</p>	 <p data-bbox="1074 806 1260 1023">N P</p>

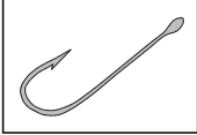
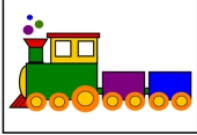
 <p data-bbox="518 1294 718 1512">O B</p>	 <p data-bbox="1074 1294 1252 1512">P p</p>
 <p data-bbox="518 1659 702 1877">R b</p>	 <p data-bbox="1074 1659 1252 1877">S s</p>

Š š



T t



U u

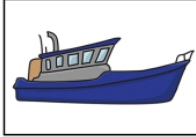

V v



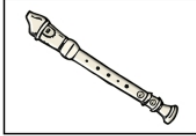

Z z

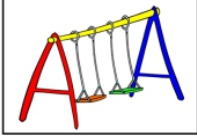
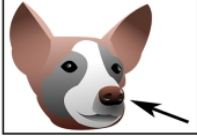

Ž ž





 A	 B
 C	 Č

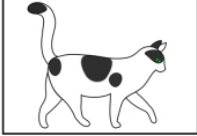
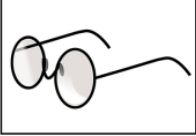

 Ć	 D
 E	 F

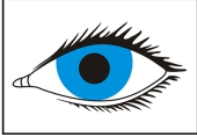

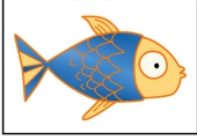
 <p data-bbox="355 450 730 607">DŽ</p>	 <p data-bbox="1042 443 1305 629">Đ</p>
 <p data-bbox="355 860 730 1016">LJ</p>	 <p data-bbox="906 882 1201 1016">NJ</p>

 <p data-bbox="507 1272 738 1480">G</p>	 <p data-bbox="1050 1279 1281 1480">H</p>
 <p data-bbox="555 1688 699 1868">I</p>	 <p data-bbox="1034 1688 1305 1868">J</p>

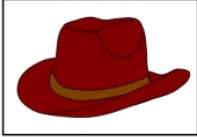
 K	 L
 M	 N

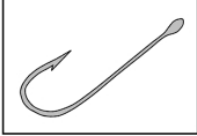
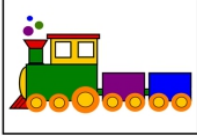
 O	 P
 R	 S

 <p>š</p>	 <p>t</p>
 <p>u</p>	 <p>v</p>

 <p>z</p>	 <p>ž</p>
--	---

Ime i prezime učitelja/ice: Kristina Klarić
Koordinacija Ulm, SR Njemačka

PRIPREMA ZA NASTAVNI SAT

ZIMA

TEMATSKA CJELINA: VRIJEME-PROMJENE-KONTINUITET, UČENJE-RAD-SLOBODNO VRIJEME, LJUDI U PROSTORU I VREMENU - ZIMA

RAZINA: 1., 2., 3.

BROJ NASTAVNIH SATI: 2

ODGOJNO-OBRAZOVNI CILJ: usvojiti nove pojmove, uočiti glavna obilježja zime u mjestu u kojem živimo; povezati vremenske promjene i njihov utjecaj na biljni i životinjski svijet i rad ljudi (selo/ grad), povezati vremenske promjene i njihov utjecaj na biljni i životinjski svijet i rad ljudi (selo/grad), upoznati i na zemljovidu pokazati gorske dijelove RH i zavičajna područja gorskih dijelova; pokazati na zemljovidu najveće rijeke i gore; uočiti obilježja (reljef, podneblje) gorskih krajeva, poticati učenike na samostalni rad, razvijati pozitivan odnos prema radu, razvijati zanimanje za promjene u prirodi tijekom zime, poticati učenike na brigu za biljke i životinje tijekom zime, razvijati zanimanje za prirodu zimi, uvažiti napore ljudi oko brige za životinje tijekom zime, izgrađivati pravilan stav prema prirodi i njejoj posebnosti, razvijati želju za upoznavanjem i istraživanjem gorskoga i planinskoga prostora, izgrađivati ekološku svijest o potrebi očuvanja prirodnih ljepota gorskoga zavičaja

RAZRADA NASTAVNE TEME

RAZINA OBRAZOVANJA			
Dio nastavnoga sata	1. razina	2. razina	3. razina
UVODNI DIO	Oluja ideja –zadana je riječ zima na papiru. Učenici pišu sve asocijacije na zadani pojam. Učenici rade u paru. Učenici čitaju što su napisali, nakon toga slijedi najava današnjega sata	Oluja ideja –zadana je riječ zima na papiru. Učenici pišu sve asocijacije na zadani pojam. Učenici rade u paru. Učenici čitaju što su napisali, nakon toga slijedi najava današnjega sata	Učenici pišu riječi – zadana riječ (GORSKA HRVATSKA) Učenici čitaju što su napisali, nakon toga slijedi najava današnjega sata.

RAZINA OBRAZOVANJA			
Dio nastavnoga sata	1. razina	2. razina	3. razina
SREDIŠNJI DIO	<p>Razgovor o zimi. Kakvo je godišnje doba zima? Što rade životinje, a ljudi? Prikazujem fotografije na ploči. Učenici ih opisuju.</p> <p>Slijedi rad na LMP. (Snjegović u kaputu, J. Č. Bandov)</p> <p>Učenici čitaju u sebi pjesmu. Slijedi iznošenje doživljaja pjesme. Čitanje pjesme po ulogama, određivanje broja kitica u pjesmi.</p> <p>Rješavanje listića o godišnjem dobu Zima. Učenici samostalno rješavaju listić. Na listiću su zastupljeni raznoliki zadaci.</p> <p>Provjera točnosti rješenja listića.</p>	<p>Razgovor o zimi. Uz pomoć fotografija učenici opisuju promjene zimi (životinje zimi, biljke zime, rad ljudi zimi).</p> <p>Rad na LMP- Pada snijeg, pada snijeg, I.G. Kovačića</p> <p>Učenici u sebi čitaju pjesmu. Slijedi iznošenje doživljaja pjesme i objašnjavanje nepoznatih riječi. Kratko analiziramo pjesmu broj kitica, stihova, teme pjesme.</p> <p>Rješavanje listića o godišnjem dobu Zima. Učenici samostalno rješavaju listić.</p> <p>Provjera točnosti rješenja listića.</p>	<p>Rad na LMP- ulomak Vila Velebita, T.Horvat</p> <p>Učenici čitaju ulomak Vila Velebita. Kratko iznošenje doživljaja nakon teksta.</p> <p>Na ploči prikazujem fotografije Gorske Hrvatske. Razgovor o najvažnijim gradovima, rijekama, gospodarstvu Gorske Hrvatske. Učenici samostalno rješavaju listić. Rad na karti.</p> <p>Povezivanje Vile Velebita s Gorskom Hrvatskom. Upoznavanje s geografskim smještajem Gorske Hrvatske. Rad na karti.</p> <p>Ponavljanje izricanja budućnosti, prošlosti i sadašnjosti na jednostavnim primjerima. Provjera točnosti rješenja listića.</p>

RAZINA OBRAZOVANJA			
Dio nastavnoga sata	1. razina	2. razina	3. razina
ZAVRŠNI DIO	<p>Ponavljamo što smo naučili danas.</p> <p>Igra vlak. Svaki učenik je dobio crveni i zeleni krug. Učenici sjede jedan iza drugoga. Učiteljica čita rečenice. Ako je rečenica točna, učenici podižu zeleni krug, ako je netočna, učenik podiže crveni krug. Pobjednik je učenik koji na kraju ne ispadne iz vlaka, tj. sve je točno odgovorio.</p>	<p>Ponavljamo što smo naučili danas.</p> <p>Igra vlak. Svaki učenik je dobio crveni i zeleni krug. Učenici sjede jedan iza drugog. Učiteljica čita rečenice. Ako je rečenica točna, učenici podižu zeleni krug, ako je netočna, učenik podiže crveni krug. Pobjednik je učenik koji na kraju ne ispadne iz vlaka, tj. sve je točno odgovorio.</p>	<p>Ponavljamo što smo naučili danas. Učenici rješavaju kratki upitnik.</p> <p>Slušanje pjesme Vila Velebita..</p>
Dodatne napomene			

PRILOZI

Nastavni materijal (1. razina)

Nastavni materijal (2. razina)

Nastavni materijal (3. razina)

PRILOZI

ZIMA

Pročitaj pjesmu, a zatim odgovori na pitanja.

SNJEGOVIĆ U KAPUTU

DJEČAK: Snjegoviću
pokraj puta,
zašto stojiš
bez kaputa?

SNJEGOVIĆ: Imam kaput,
zar to nisi znao?
Svu noć mi ga
vjetar tkao.

DJEČAK: Vjetar tkao?
A od čega?

SNJEGOVIĆ: Od pahulja
i od snijega.

DJEČAK: Vidi, stvarno!
Mogao sam znati.
A ja sam već mislio
svoj kaput ti dati.

Jadranka Čunčić- Bandov



Kako se naziva pjesma koju si pročitao/la? _____

Koliko pjesma ima kitica ? _____

Tko razgovora u pjesmi? _____ i _____.

Prepiši 3 imenice iz pjesme. _____, _____,
_____.

1. Poveži slike s godišnjim dobima.



ljet

jesen

zima

proljeće

2. Zimi najčešće pada _____ (kiša/snijeg).

3. Poveži crtom sliku i riječ.



vazdazeleno drvo (uvijek je zeleno)



listopadno drvo (opada mu lišće)

4. Zaokruži DA ili NE.

Zima je najhladnije godišnje doba. DA NE

Roda je ptica selica. DA NE

Zimi su dani kratki, a noći duge. DA NE

Zimi pada snijeg. DA NE

Medvjed zimi ne spava zimski san. DA NE

5. Riješi zimske zagonetke.

Zimi se hrani lješnjacima koje je prikupila tijekom jeseni. Ima dugačak, kitnjast rep.

a) Napiši ime te životinje. U tome će ti pomoći ispremiješana slova.

VEJVREACI →

Kad zahladni, mijenja svoje ljetno krzno toplijim, zimskim.

Jede korijenje i bilje ako uspije pronaći. Ima dugačke uši.

b) Napiši ime te životinje. U tome će ti pomoći ispremiješana slova.

CEZ →

6. Zaokruži odjeću i obuću koju nosiš zimi.

ČIZME KRATKE HLAČE KAPA JAKNA ŠAL
RUKAVICE SANDALE KUPAĆI KOSTIM

7. Napiši rečenice.

ZIMSKI MEDVJED SAN SPAVA

SE SANJKAJU DJECA







8. Napiši kako se zovu ove ptice. (roda, vrabac, golub, lastavica)



9. Brojevima 1- 9 označi što prikazuje svaka sličica.

1. RUKAVICE
2. KAPA
3. ZIMA
4. ŠAL
5. PAHULJICA
6. SNIJEG
7. SNJEGOVIĆ
8. GRUDA
9. LED

10. Prekriži riječ koju ne prikazuje sličica.

TO JE _____.		ZIMA LIETO
TO JE _____.		SIGA GRUDA
TO JE _____.		LED VODA
TO JE _____.		SNJEGOVIĆ PAHULJICA
TO JE _____.		SNIJEG SNJEGOVIĆ
TO JE _____.		SNIJEG KIŠA

11. Oboji riječi koje započinju slovom S.

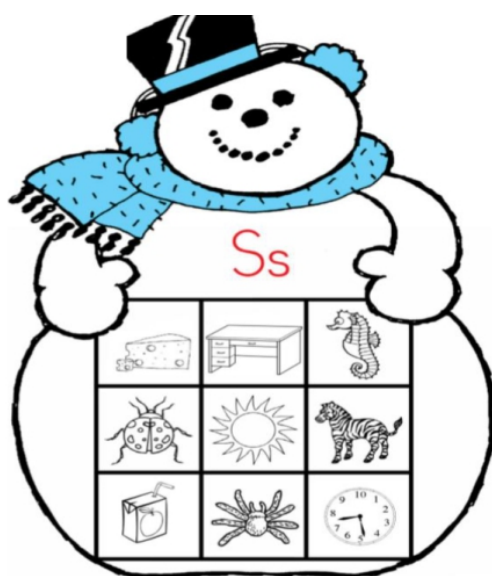

12. Prepiši rečenice pisanim slovima.

MEDO SPAVA ZIMSKI SAN.

NA DRVETU NEMA LIŠĆA.

13. Voliš li zimu? Zašto?

14. Nacrtaj snjegovića.

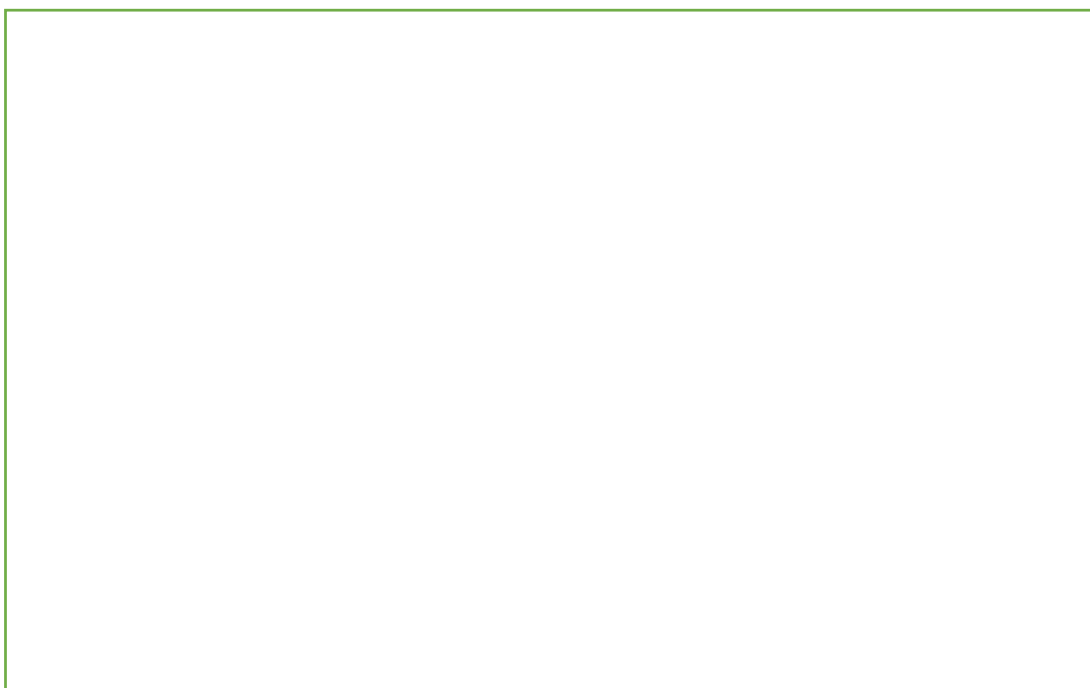

ZIMA

Pročitaj pjesmu

Zima

Zima nam je došla
zabijelila je sve.

Ulicama prošla
kuca na prozore.

Napadao je snijeg
krovove i jele.

Pokrile su brijeg
pahuljice bijele.

1. Zaokruži slovo ispred slike koja prikazuje zimu.

a)

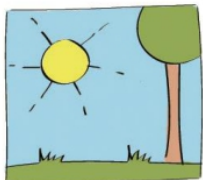

b)



c)



2. Zaokruži slovo ispred životinja koje spavaju zimski san.

a)



b)



c)



d)



e)



ZIMA

3. OBOJI SLOVO Z.

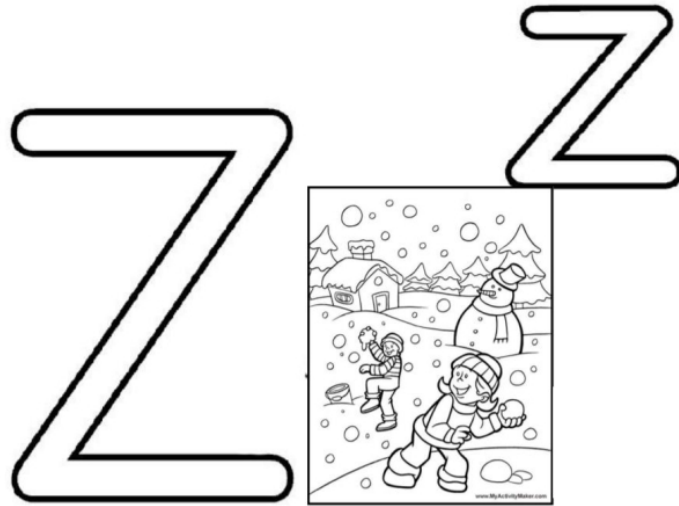

4. Brojevima 1- 9 označi što prikazuje svaka sličica



ZIMA

5. Oboji riječi koje započinju slovom S.



6. PREPIŠI REČENICE.

ZIMA JE.

PADA SNIJEG.

ZIMA

DJECA VOLE SNIJEG.



JAKNA



ČIZME



KAPA



ŠAL



RUKAVICE

ZIMA

OBOJI ZIMSKU ODJEĆU



ZIMA

 Spoji dio tijela sa odjevnim predmetom:

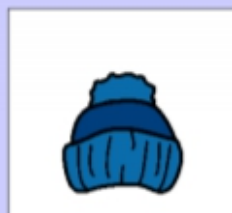
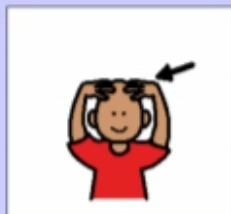
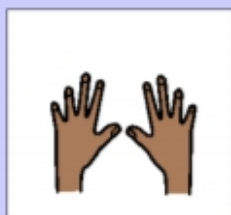

ZIMA

IZREŽI I ZALIJEPI.

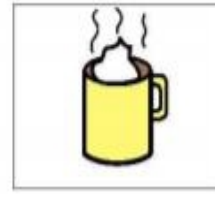
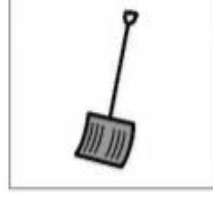
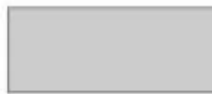
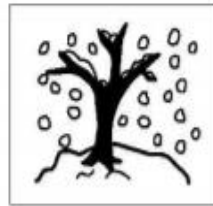

PAHULJICA

SNJEŠKO

KAKAO

SNIJEG

LOPATA ZA
SNIJEG

HLADNO

SANJKANJE

RUKAVICE

ZIMA

Spoji točkice. Prati crveni trag.



ZIMA

Pročitaj pjesmu **Pada snijeg, pada snijeg**



PADA SNIJEG, PADA SNIJEG

Pada snijeg, pada snijeg
i sanjke lete;
bijel je dol, bijel je brijeg
i put zamete.

Vesele se ljudi, vesele se djeca,
i staro, i mlado.
Gle, jure sanjke, i zvoncad jeca,
Snijeg je zavlado!

Ej, pojuri, konjče, pojuri čilo,
kroz bijelo cvijeće,
kroz snježno polje jurit je milo,

Ivan Goran Kovačić

1. Napiši naslov pjesme. _____

2. Koliko pjesma ima kitica (strofa) _____

Pročitaj tekst, a zatim riješi zadatke.

Zima je najhladnije godišnje doba. Zima započinje 21. prosinca i traje do 21. ožujka. Zimski mjeseci su dio prosinca, cijeli siječanj i veljača te dio ožujka. Zimi sunce slabo grije. Zimi može biti: oblačno, kišovito, vjetrovito, maglovito i snježno. Biljke zimi miruju. Medvjed, jež, vjeverica, šišmiš spavaju zimski san. Žaba i zmija su zavučene u mulj. Ptice stanarice, jeleni, srne, zec, lisica, vuk teško pronalaze hranu.

1. Označi (oboji) na kalendaru dane koji pripadaju zimi.

PROSINAC						
P	U	S	Č	P	S	N
			1	2	3	4
5	6	7	8	9	10	11
12	13	14	15	16	17	18
19	20	21	22	23	24	25
26	27	28	29	30	31	

SIJEČANJ						
P	U	S	Č	P	S	N
						1
2	3	4	5	6	7	8
9	10	11	12	13	14	15
16	17	18	19	20	21	22
23	24	25	26	27	28	29
30	31					

VELJAČA						
P	U	S	Č	P	S	N
		1	2	3	4	5
6	7	8	9	10	11	12
13	14	15	16	17	18	19
20	21	22	23	24	25	26
27	28	29				

OŽUJAK						
P	U	S	Č	P	S	N
			1	2	3	4
5	6	7	8	9	10	11
12	13	14	15	16	17	18
19	20	21	22	23	24	25
26	27	28	29	30	31	

2. Koje životinje spavaju zimski san.

3. Kakvo je vrijeme zimi?

4. Ispod svake slike napiši koje godišnje doba prikazuje.
(ljet, jesen, zima, proljeće)

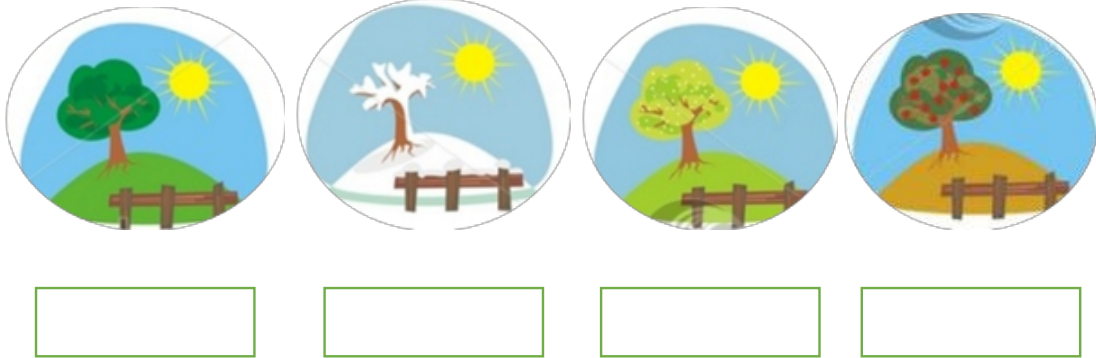

Four empty rectangular boxes for writing the season names.

5. Odgovori na DA/NE pitalice.

Zima je najhladnije godišnje doba.	DA	NE
Roda je ptica selica.	DA	NE
Zimi su dani kratki, a noći duge.	DA	NE
Zimi pada snijeg.	DA	NE
Zimi može biti maglovito, snježno, oblačno i kišovito.	DA	NE

6. Napiši kako se zovu ove ptice. (roda, vrabac, golub, lastavica)

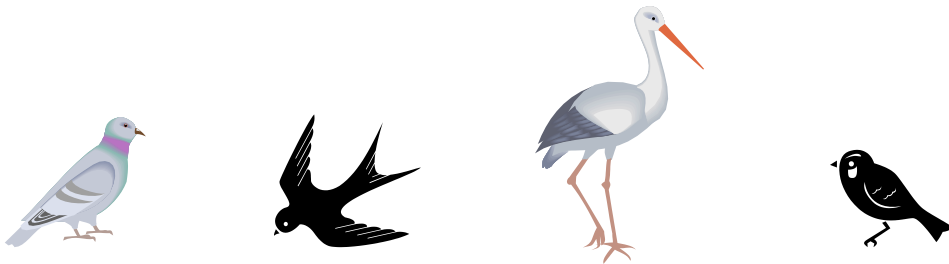

Four empty rectangular boxes for writing the names of the birds.

7. Ljudi se zimi moraju toplo odijevati. Zaokruži što sve ljudi odijevaju zimi.

- kaput sandale čarape čizme jakna kapa
- kratke hlače suknju šal rukavice

PONOVIMO

Imenice su riječi kojima označavamo bića, stvari i pojave.

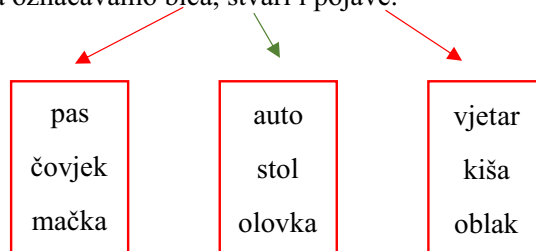

8. U sljedećim rečenicama zaokruži imenice.

Zimi je jako hladno. Djeca uživaju u zimskim radostima. Grudaju se, sanjkaju, skijaju, rade snjegovića... Medvjed spava zimski san. Roda i lastavica su otišle u toplije krajeve. Srne, vuk i zec traže hranu. Ljudi čiste snijeg. Uz Jadransko more je toplije nego u drugim krajevima, pa tamo dozrijevaju mandarine, limuni i naranče.

9. Napiši množinu zadanih imenica.

IMENICA	
JEDNINA	MNOŽINA
rukavica	rukavice
kapa	kape
kiša	
srna	
naranča	
medvjed	

10. Prepiši rečenice pazeći na veliko početno slovo.

ANAIVIĆŽIVIUZAGREBU.

MARIOIMAPSAKIKIJA.

ANAIDENAZIMOVANJEUAUSTRIJU.

MARAJEDVAČEKALJETOKAKOBISEMOGLAKUPATIUJADRANSKOMMORU.

11. Prevedi sljedeće riječi na [njemački jezik](#).

ZIMA _____

RUKAVICE _____

SNIJEG _____

KAPA _____

SNJEGOVIĆ _____

JAKNA _____

KIŠA _____

ZEC _____

12. Voliš li zimu? Zašto?

RIJEŠI KRIŽALJKU.

OKOMITO:

1. NA NJEMAČKOM SE ZOVE HIRSCH.
2. U BRLOGU SPAVA. PONEKADA BRUNDA.
3. U MULJU U BARI PROLAZE JOJ ZIMSKI DANI.
4. ČEKA MRVICE IZ TVOJE RUČICE.

VODORAVNO:

4. U ZIMSKOM SNU MIRA NEMA: I DRIJEMA I NE DRIJEMA. IMA KITNJAST REP.
5. NA DALEKOM JUGU GRIJE SE NA SUNCU.
6. U LIŠĆU SE ZIMI SKRIVA. IMA BODLJE.

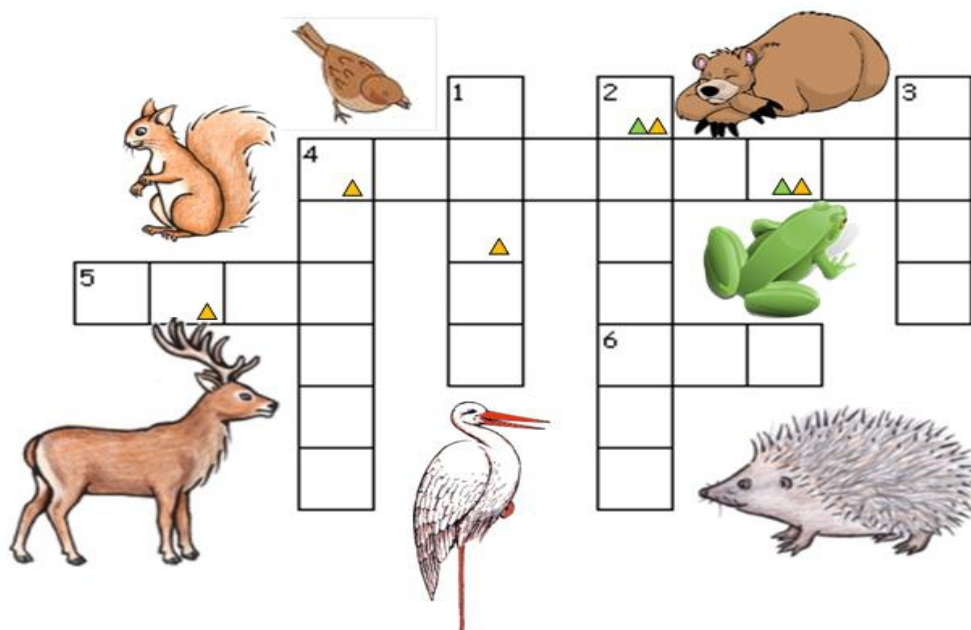

ISPIŠI SLOVA IZ POSEBNO OZNAČENIH KVADRATIĆA.

POSLOŽI SLOVA U RIJEČI,

A RIJEČI U JEDNU USKLIČNU REČENICU.

— — — — — Z — — U!
▲ ▲ ▲ ▲ ▲ ▲ ▲

GORSKI KRAJ

Pročitaj ulomak iz romana *Vila Velebita* Tihomira Horvata.

Srpanjsko jutro zateklo je velebitske vrhove uronjene u maglu. Gusti, kapljičasti pokrivač vlažio je kukove i škrape i lijepio se po proplancima. Tek kad je sunce dobro odskočilo, iz magle na južnoj strani vrha Vučjak izronio je planinarski dom. Bio je to dom na Zavižanu, jednokatna kamena kuća u kojoj je živio meteorolog s obitelji, a povremeno noćivali planinari namjernici.

Jutarnja tišina polegla po padini ispod doma i jedino bi je tu i tamo prekinuo otegnuti klik taj orla što je plovio izmaglicom u potrazi za hranom.

Nekakvo čudno ljeto vuklo se po Velebitu. Umjesto da su se livade i proplanci, nakon što je snijeg okopnio, okitili sagovima šarenoga planinskoga cvijeća, preplavile su ih neugledne trave i korovi. Čak je po sjenovitim zakucima među škrapama još debelo carovao snijeg, a u dubokim ponikvama noću se šuljao mraz...

1. Pročitaj tvrdnje i zaokruži točne odgovore:

- | | | |
|---|----|----|
| U tekstu se opisuje brežuljkasti kraj. | DA | NE |
| Gorski kraj slikovito je opisan. | DA | NE |
| Slikovit opis obiluje opisnim pridjevima. | DA | NE |
| Nakon snijega livade su bile pune planinskog cvijeća. | DA | NE |
| Velebit je opisan ljeti. | DA | NE |

2. Zaokruži glagole u gornjem tekstu.

3. Preoblikuj glagole.

prošlo vrijeme	sadašnje vrijeme	buduće vrijeme
pisala sam	pišem	pisat ću
	živi	
	plovim	
izronili smo		
odskočio sam		
spavao sam		
	gledam	
	pišem	

Gorska Hrvatska nalazi se između jadranske obale i središnje Hrvatske. Zbog položaja koji povezuje Jadran s ostalim dijelovima Hrvatske nazivaju je hrvatskim vratima. Tu se nalaze brojni prirodni rezervati, nacionalni parkovi, zaštićeni krajolici, špilje, jezera i planine. Regije gorske Hrvatske su Gorski kotar i Lika. Najveći gradovi su Ogulin i Gospić. U Gorskoj Hrvatskoj nalazio se najveća planina u Hrvatskoj – Velebit i najviša planina-Dinara.

4. Na slijepoj karti oboji gorske krajeve RH, znači zavičajna područja tako da napišeš njihova imena. Označi Ribnjak, Velebit i Plitvička jezera. Koristi zemljovid.

5. Nabroji neke rijeke gorskog kraja

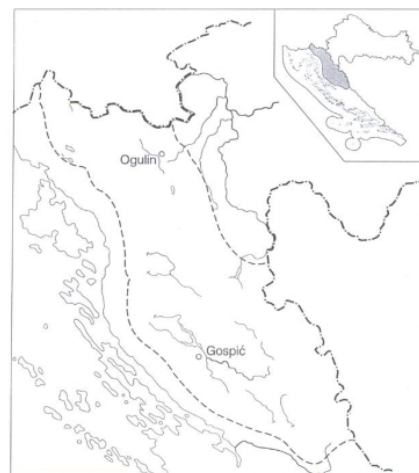

6. Napiši 5 gradova koja se nalaze u gorskome kraju.

7. Visoke gore krasi planinski kraj. Pogledaj tablicu s visinama nekih gora, a zatim riješi zadatke

Bjelolasica	1 534 m
Visočica	1 619 m
Platak	1 528 m
Biokovo	1 762 m
Plješevica	1 649 m
Klek	1 182 m
Dinara	1 831 m

a) Bjelolasica + Klek

b) Dinara - Visočica

c) Biokovo + Platak

d) Plješevica - Klek

e) (Bjelolasica + Dinara) - Platak

Planinarski dom na Zavižanu posjetilo je tijekom jedne godine 23 546 posjetitelja. Prenoćilo ih je 11 458. Kolika je razlika između broja posjetitelja i broja noćenja?

--

EKOLOŠKI KUTIĆ

Kisele kiše u svojim kapljicama sadrže ljute otrove koji uništavaju biljni i životinjski svijet, a ljudima ugrožavaju zdravlje. Njih uzrokuju industrijski pogoni iz čijih dimnjaka sukljaju oblaci dima puni otrovnih kiselina, a do gorske Hrvatske prenose ih pretežito zapadni vjetrovi iz okolnih područja. Kisele kiše posebno ugrožavaju vazdazelene šume tako da se često mogu vidjeti ogoljele grane.

8. Izdvoji iz teksta imenice, glagole i pridjeve i upiši ih u tablicu.

IMENICE	GLAGOLI	PRIDJEVI
kiše	sadrže	kisele

U Gorskoj Hrvatskoj razvijeno je šumarstvo i drvna industrija koje se temelji na bogatstvu šuma (jela i smreka). Središta drvne industrije su gradovi: Delnice, Čabar, Ogulin, Otočac, Perušić.

Poljoprivreda je otežana zbog nepovoljnog reljefa i hladne klime.

Ljudi uzgajaju: kupus (zelje), krumpir, maline, jagode, jabuke, kruške, šljive, a neki se bave ovčarstvom.

9. Riješi rebus i dobit ćeš granu gospodarstva kojom se bave ljudi u Gorskoj Hrvatskoj.



+ RS +



Rješenje: _____

10. Pročitaj tekst, a zatim odgovori na DA/NE pitalice.

Plitvička jezera najstariji su i najveći nacionalni park Republike Hrvatske. Svojom iznimnom prirodnom ljepotom ovo je područje oduvijek privlačilo zaljubljenike u prirodu, pa je već 8. travnja 1949. godine proglašeno prvim nacionalnim parkom u Hrvatskoj. Plitvička jezera su dobila međunarodno priznanje 26. listopada 1979. godine, upisom na UNESCO-ov Popis svjetske baštine. Predstavlja šumovit planinski kraj u kojem se nalazi 16 jezera različite veličine, ispunjenima kristalnom modrozelenom vodom. Na Plitvičkim jezerima nalazi se i izvor rijeke Korane, koja se napaja vodom iz jezera.

Plitvička jezera najstariji su i najveći nacionalni park Republike Hrvatske. DA NE

Plitvička jezera su prvi proglašeni nacionalni park u Hrvatskoj. DA NE

Na Plitvičkim jezerima ima 20 jezera. DA NE

Rijeka Korana ne izvire na Plitvičkim jezerima. DA NE

U Gorskoj Hrvatskoj se nalaze brojne povijesne i kulturne znamenitosti.

11. Razvrstaj pojmove u tablicu:

dvorac Zrinskih i Frankopana, svetište Majke Božje u Krasnom, crkva Svetog Trojstva, narodna nošnja, tamburica, pjesme, ples, Ivana Brlić-Mažuranić, Ante Starčević, Ivan Goran Kovačić, Nikola Tesla.

SPOMENICI	BAŠTINA	ZNAMENITI LJUDI

12. Dopuni tekst riječima.

(Nikola Tesla, Hrvatske, Gospiću, izumitelj)

_____ bio je hrvatski
američki znanstvenik i izumitelj podrijetlom iz

_____.

Gimnaziju je pohađao u

_____.

Poznati je _____ i elektrotehničar

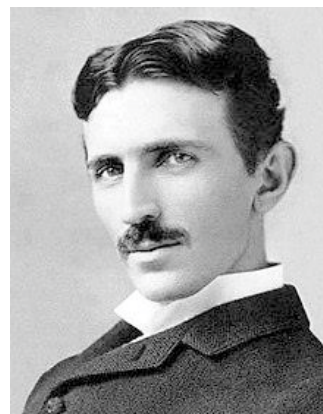

(Plitvička jezera, Korane, 16, leptira)

Nacionalni park _____ je najveći, najstariji i najposjećeniji hrvatski nacionalni park.

Predstavlja šumoviti planinski kraj u kojem se nalazi _____ jezera različite veličine. Na Plitvičkim jezerima nalazi se i izvor rijeke _____. U Parku je registrirano 321 vrsta _____, 157 vrsta ptica, te 20 vrsta šišmiša.



(18. travnja 1874., hrvatskih, hrvatskog bana)

Ivana Brlić Mažuranić je rođena _____ u Ogulinu, gdje joj je otac Vladimir Mažuranić, sin pjesnika i _____ Ivana Mažuranića, bio tada na dužnosti državnog odvjetnika. Smatra se jednim od najvećih _____ književnika.



(Ocem domovine, Gospiću, hrvatski političar)

Ante Starčević rođen je u _____, a umro u Zagrebu. Bio je _____, publicist i književnik. Svojim djelima i političkim radom Starčević je položio osnove moderne nacionalne države i svojim dosljednim zauzimanjem za narodna prava još je za života stekao ugled kao _____.



ZA ONE KOJI ŽELE ZNATI VIŠE!

Velebit, ta div-gora, orijaš što stražari nad sinjim morem stoljećima je bio dom i utočište nepokornim hajducima i proslavljenim uskocima. Velebit je od prvih stoljeća hrvatske povijesti bio sveta planina na kojoj stoluju vile i njihova vojvotkinja – Vila Velebita. Što je Grcima Olimp, što je Bugarima Stara planina, to je Hrvatima Velebit. U starohrvatskom bajoslovlju vile su natprirodna ženska bića duge svijetle kose i svijetlih očiju, djevojke obdarene savršenom ljepotom, zavodljivim glasom i čarobnim moćima. Blagoslovljene vječnom mladosti, odjevene u bijele prozirne haljine, vile žive u surovim gorama i neprohodnim šumama, bistrim potocima i izvorima, sinjem moru i na visokim oblacima. Rađaju se iz rose ili cvijeća kad u isto vrijeme sije sunce i pada kiša, a duga treperi na nebu. Zamišljaju se kako kraj jezera i na šumskim proplancima plešu vilinska kola, pomažu ljudima u nevolji, vidaju rane i bratime se s junacima. Vole pjesmu, igre, zagonetke, plivanje i sve vrste umjetnosti, Nije stoga neobično što i taj Velebit, ta gora koja u hrvatskom narodnom sjećanju zauzima posebno mjesto, ima svoju vilu zaštitnicu, posestrimu junaka, vukova i poskoka – Vilu Velebita. Uz naš grb, trobojnicu, glagoljicu i pleter, lik Vile Velebita jedan je od osnovnih znamenja hrvatske narodne samobitnosti.



Vila Velebita

*Oj ti vilo, vilo Velebita,
Ti našeg roda diko,
Tvoja slava jeste nama sveta,
Tebi Hrvat kliko:*

*Ti vilo Velebita,
Ti našeg roda diko!
Živila, premila,
Živila, premila,
Živila, oj premila,
Ti vilo svih Hrvata!*

*Velebite, vilovito stijenje,
Ja ljubim tvoje smilje.
Ljubim tvoga u gorici vuka,
I onoga – ličkoga hajduka.*

*Ti vilo Velebita
Ti našeg roda diko!
Živila, premila,
Živila, premila,
Živila, oj premila,
Ti vilo svih Hrvata.*

Ime i prezime učiteljice: Sara Lerga
 Koordinacija Stuttgart, SR Njemačka

PRIPREMA ZA NASTAVNI SAT

TALENTI ZLATA VRIJEDNI

RAZINA: 1., 2. i 3. razina

BROJ NASTAVNIH SATI: 3

ODGOJNO-OBRAZOVNI CILJ: Prepoznati i izreći svoje talente. Navesti ključne faktore za razvoj jednoga talenta: a) utjecaj obitelji i okoline na razvoj talenta b) različiti talenti kod osoba (neobični talenti, poznati talenti) c) kvaliteta života danas i mogućnosti koje se pružaju u odnosu na prijašnje godine d) Bude li svaki talent prepoznat i kako ga prepoznati (psiholog, pedagog, roditelji, učitelji).

RAZRADA NASTAVNE TEME

Dio nastavnoga sata	RAZINA OBRAZOVANJA		
	1. razina	2. razina	3. razina
UVODNI DIO	Što je talent? Čime se ljudi bave u životu?	Što je za vas talent? Jesmo li svi mi talentirani? Poznate osobe koje imaju talent?	Što je za vas talent? Jesmo li svi mi talentirani? Poznate osobe koje imaju talent?
SREDIŠNJI DIO	<i>Kako sam postala teta književnica</i> – razgovor o tekstu Što biste vi htjeli biti? Rješavanje nastavnih listića: što sve trebamo napraviti da bismo usavršili svoj talent?	<i>Videa iz hrvatskog showa Supertalent“ te razgovor o talentima koje ljudi imaju.</i> <i>Poznate hrvatske osobe i talenti, prikaz slika: Janica Kostelić, Marija Jurić Zagorka, Luka Modrić, Oliver Dragojević.</i> <i>Rješavanje nastavnih listića: Marija – Hrvatica koja govori 9 jezika; pisanje jezika koji se govore u ponuđenim državama.</i>	<i>Videa iz hrvatskog showa Supertalent“ te razgovor o talentima koje ljudi imaju.</i> <i>Poznate hrvatske osobe i talenti, prikaz slika: Janica Kostelić, Marija Jurić Zagorka, Luka Modrić, Oliver Dragojević.</i> <i>Rješavanje nastavnih listića: Marija – Hrvatica koja govori 9 jezika; pisanje jezika koji se govore u ponuđenim državama.</i> Ponavljanje padeža.

RAZINA OBRAZOVANJA			
Dio nastavnoga sata	1. razina	2. razina	3. razina
ZAVRŠNI DIO	Zaključak o talentima: potreban je rad i trud u svemu što radimo	Svatko od nas sa sobom nosi talent. Na nama je koliko ćemo taj talent njegovati. Na njega mogu utjecati razni faktori (obitelj, okolina, društvo). Iz navedenih primjera smo mogli to i vidjeti.	<i>Faze jednake kao i u drugoj razini. Proširenje teme u nastavnom listiću kroz ponavljanje</i>
Dodatne napomene			

PRILOZI

Nastavni materijal (1. razina)

Nastavni materijal (2. razina)

Nastavni materijal (3. razina)

PRILOZI

TALENTI ZLATA VRIJEDNI



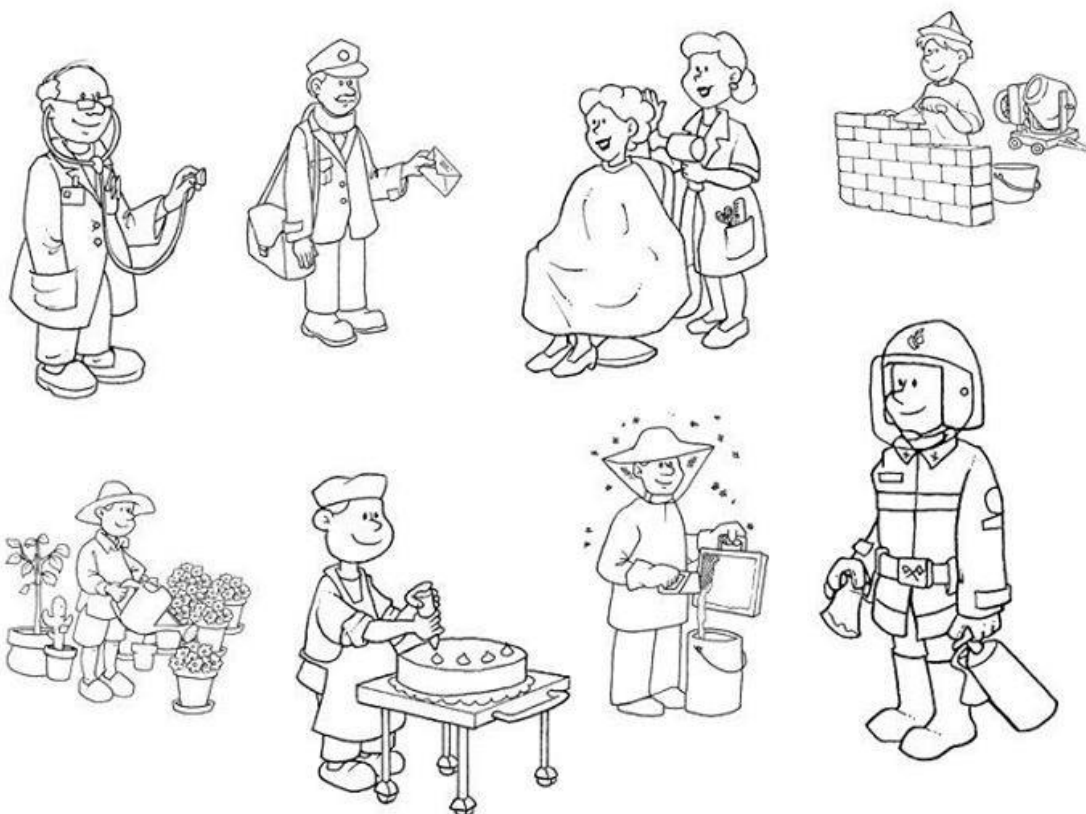



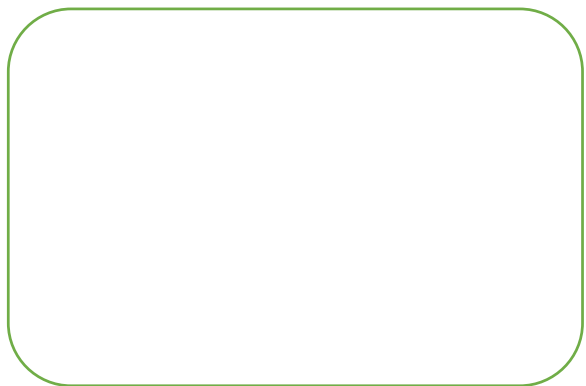
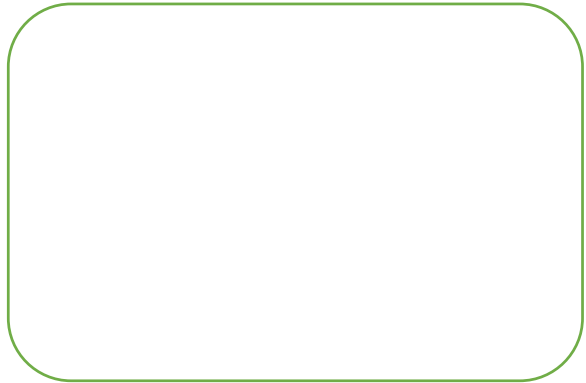
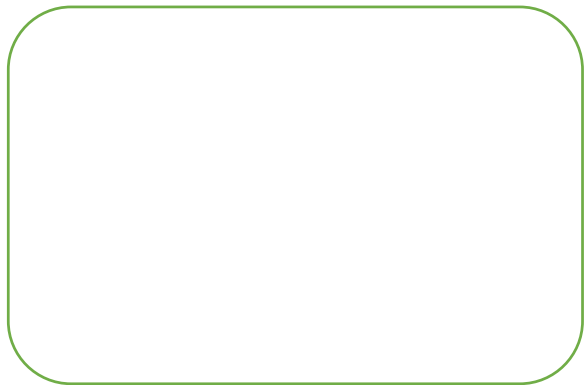
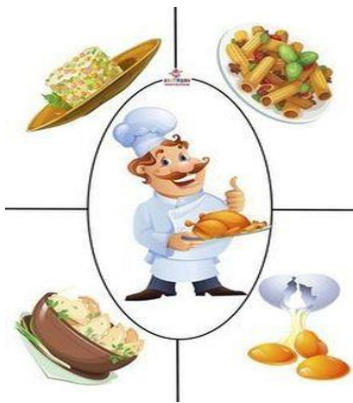



1. Što vidimo na slikama? Oboji!



2. Koga vidite na slikama i što je sve potrebno osobama za posao?
Nacrtajte sa strane ako im je još nešto potrebno.



3. Spoji sličice:

	•	•	
	•	•	
	•	•	
	•	•	
	•	•	

TALENTI ZLATA VRIJEDNI

1. Napiši ponuđene riječi ispod slika:

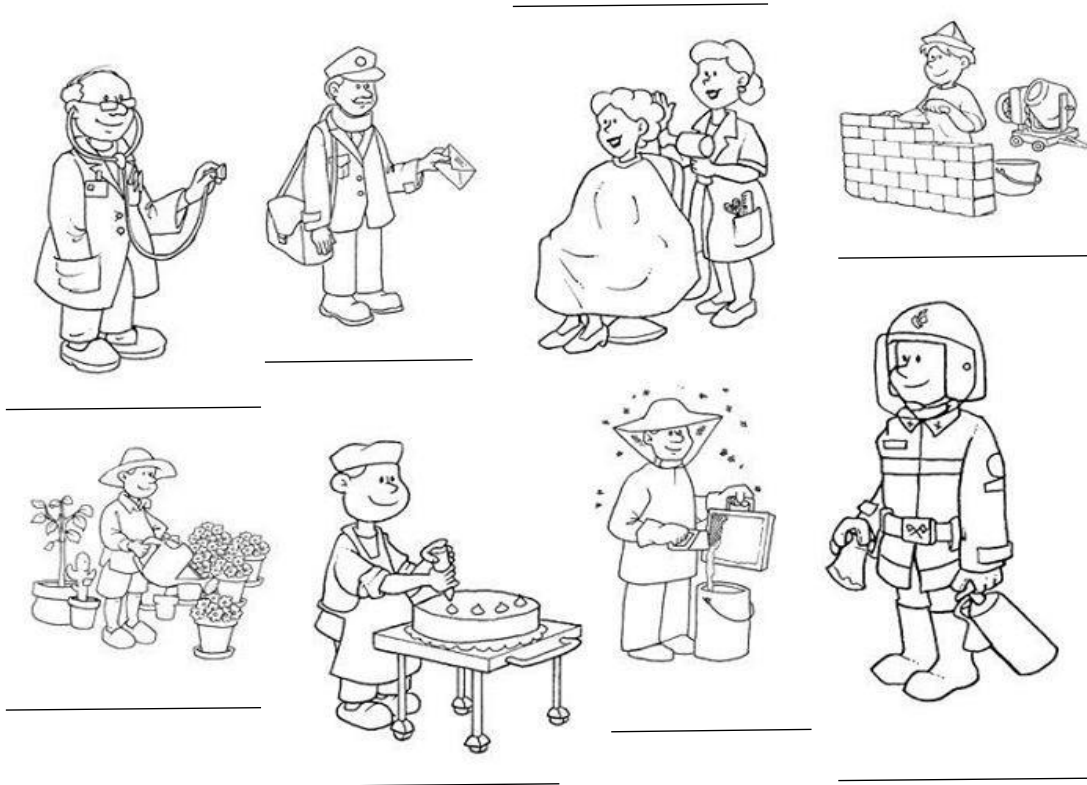

LIJEČNIK VATROGASAC FRIZERKA PČELAR
VRTLAR POŠTAR KUHAR ZIDAR

2. Napiši pravilno slova O i C:

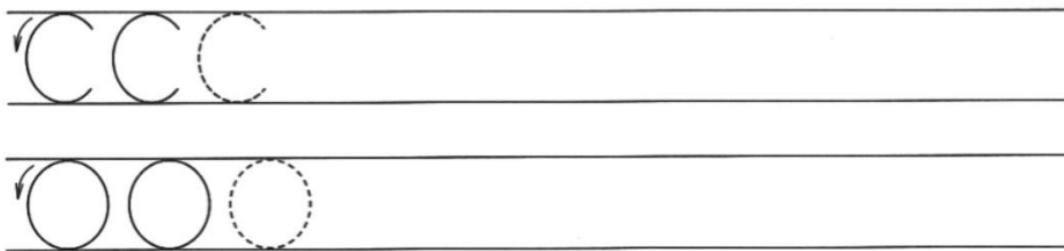

3. KOJA SLOVA NEDOSTAJU U IMENIMA LIKOVA NA SLICI?
AKO ZNAŠ, NAPIŠI IH!

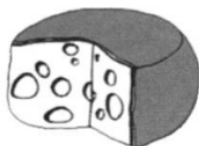

S □ R S □ T J □ Ž P □ Ž



P □ L E J □ J □ P □ R □

4. U čemu si ti dobar?
U čemu bi htio biti dobar?
Nacrtaj

MOJ TALENT

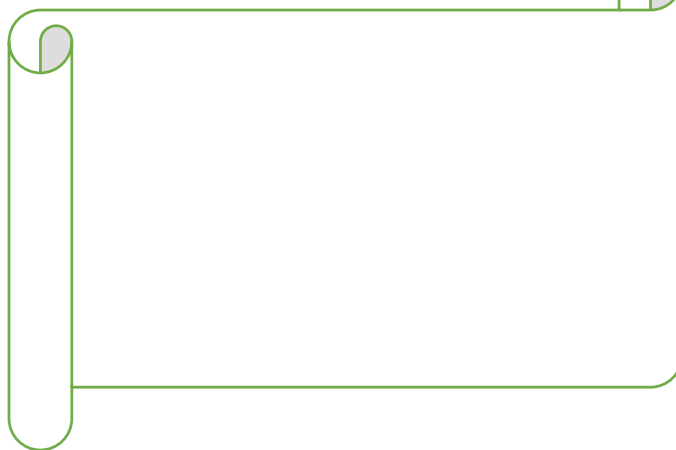

Zanimanja

PRONAĐI I ZAOKRUŽI ZANIMANJA SA SLIKE



L M F Ž E S A R A U
N I U V S R U Z C U
I B J Ć E A K S I Đ
C I R E A B F N L J L
F C A M Č O Č H E I
R G T R K N Đ N T P
E V Š B Ž O I Z I O
C M O G P K J K Č O
K U P D S Ć I B U S
C K U H A R I C A H



TALENTI ZLATA VRIJEDNI

Kako sam postala teta književnica

Znate što mi se dogodilo? Ja sam odrasla. Više ne izgledam kao neka beba, nego kao prava teta. Nisam mislila da će se to meni dogoditi.

Stalno sam nešto sanjala i cuclala prst. Potajno. Kad bi me netko nešto pitao, uvijek bih rekla: Molim...? Svakakve su mi se misli i želje motale po glavi. Htjela sam biti putnica, glumica, slikarica, prodavačica kino-karata, violinistica, doktorica za životinje. Govorili su mi da moram puno učiti. Učiti? Ma nemoj!

A pletenice su mi rasle, rasle, rasle. I noge i vrat. Uglavnom, kad sam se jednom pogledala u ogledalo, nisam više u njega stala. Bila sam velika. Odlučila sam skratiti kosu i potražiti posao. I tako sam ga tražila, i tražila i tražila. Ništa mi se nije svidjelo i nijedan posao se nije mogao raditi uz spavanje.

Bila sam već na kraju snaga kad sam sreća Pametnog Petra. Pametni Petar je rekao: Ako hoćeš sve i nećeš ništa, postani književnica, ona koja piše knjige. I ja sam ga poslušala. U knjigama se može raditi sve ono o čemu sam sanjarila dok sam cuclala palac. Može se i malo spavati između dvije rečenice. Može se svirati violina. Mogu jahati konje ne bojeći se da ću pasti. Baš mi je dobro savjetovao Pametni Petar.

Tako sam postala književnica. I to ostala. Mala sam postala ozbiljna, ali jako malo. A zapravo sve je ostalo isto. Sada uzmem olovku, zašiljim je i sanjarim – pišući knjige!

1. Napiši što je sve željela biti teta književnica:

2. Tko je Pametni Petar?

3. Što sve književnica može raditi dok sanja?

4. Sve slike prikazuju ljude. Izmisli imena tim ljudima i napiši njihove talente (npr. Ovo je Marko. Marko je najbolji slikar, nogometaš, pjevač, vrtlar).
Napiši cjelovitu rečenicu.









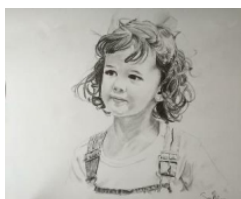

5. Nadopuni tekst s ponuđenim riječima:

učiteljica prvo priče čitanju lijepo

Ivana je od djetinjstva bila talent u brzom _____.
Čitala je, čitala pjesme, _____, velike i male knjige s tolikom brzinom.
Njezino čitanje je ipak zvučalo _____ i skladno. Svatko ju je mogao razumjeti.
Njezin talent je prepoznala _____ u školi. Ona ju je vodila i na natjecanje.
Na natjecanju je Ivana osvojila _____ mjesto.

mađioničar otac predstave izvlačenje zeca

Vid je bio najbolji _____.
Svatko je dolazio na njegove _____.
Trikovi koje je radio su bili: _____ iz šešira, dim iz prstiju, savijanje žlice i drugo.
Njegov _____ je isto bio poznati mađioničar.

6. Svi talenti su zlata vrijedni! Napiši na crte svoje talente i uz pomoć glagola napiši što sve trebaš napraviti kako bi usavršio svoj talent i bio bolji u njemu.

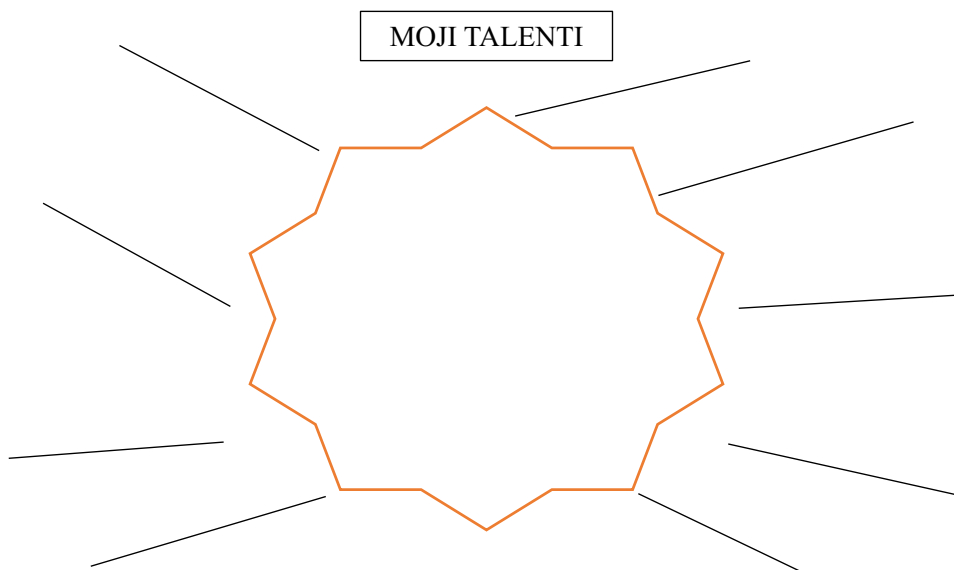

TALENTI ZLATA VRIJEDNI

Poliglotkinja Marija Aladić uvijek se isticala na razgovorima za posao i u društvu, a sve zahvaljujući poznavanju čak **devet svjetskih jezika**.

Marija Ana nam je u razgovoru otkrila koje su prednosti poznavanja stranih jezika, koja je njihova važnost prilikom zapošljavanja te koji su načini najuspješnijeg usvajanja stranih jezika.

Najvažnija je motivacija. Ako nema motivacije, nema ni napretka. Neke jezike sam učila preko online satova u školi stranih jezika ili pomoću aplikacije Italki. Portugalski sam, primjerice, naučila uz pomoć jezičnog partnera. Moj jezični partner bio je tada student Pedro iz Brazila, koji me dva do tri puta tjedno učio portugalski, a ja sam s njim u zamjenu pričala engleski. Za tri mjeseca pričala sam s Pedrom portugalski. Njemački sam počela učiti još u srednjoj školi, a potom sam ga nastavila učiti u školi stranih jezika u Zagrebu. Kasnije sam ga usavršila radom na recepciji u Austriji. Tajna je vjerovati u sebe i ne sramiti se pričati jezik. Ljudi se često boje da će pogriješiti i osramotiti se pred izvornim govornicima. Moj savjet je da treba što više pričati, čitati knjige, slušati glazbu, putovati. Problem kod određene osnovnoškolske i srednjoškolske djece je što većina uči radi ocjena te učenje smatraju obavezom i zato ih možda strani jezici odbijaju. Tajna je učiniti učenje zabavnim. Uz moj materinski jezik hrvatski, **govorim još i engleski, francuski, njemački, španjolski, talijanski, portugalski, ruski, nizozemski, a razumijem i poljski**. Na poslu se najviše služim francuskim, engleskim i španjolskom. Trenutno usavršavam nizozemski i ruski. Sljedeći na listi je grčki, a moguće i arapski. Zapravo jezici su mi hobi.

Stara izreka kaže: koliko jezika čovjek zna, toliko vrijedi. Jezici igraju veliku ulogu u zapošljavanju. Međutim, poznavati jezik ne znači naučiti se samo usmeno i pismeno izražavati tim jezikom, poznavati jezik znači naučiti o kulturi i običajima drugih nacija, naučiti o njihovoj nacionalnoj kuhinji i specijalitetima, narodnim vjerovanjima. Poznavanje jezika čovjeka podiže na jednu veću kulturnu i društvenu razinu, čovjek učeći jezike ne samo da stječe konkretno znanje, već stječe i nove prijatelje.

1. Upiši jezike uz navedene države:

DRŽAVA	JEZIK
Brazil	
Kanada	
Argentina	
Izrael	
Nizozemska	
Island	
Češka	
Mađarska	
Makedonija	

2. Objasni navedene izraze:

a) (nešto je komu) na vrhu jezika

b) imati oštar jezik

c) naći zajednički jezik

d) zli jezici

e) jezikova juha

3. Riječi u zagradama stavi u pravilan oblik:

1. Trebam baciti _____. (to smeće)
2. Ja poznajem _____. (ta visoka djevojka)
3. Sreli smo _____ u hotelu. (taj visoki mladić)
4. Kad si kupio _____? (taj prekrasni stan)
5. Smijem li popiti _____? (ova voda)
6. Moraš isprazniti _____. (ta torba)
7. Možeš li mi posuditi _____? (ona plava kemijska)
8. Kupit ću ti _____. (ta zlatna ogrlica)
9. Čekali smo _____. (poznati pjevač)
10. Za vikend prijatelji idu u _____. (daleko selo)

4. Dopunite rečenice sljedećim riječima:

braku, iseljenika, potomci, fakultetima, hrvatski, razloga

1. _____ jezik ne uči tako mnogo ljudi kao engleski.
2. Hrvatski jezik se uči na mnogim _____ u svijetu.
3. Neki stranci uče hrvatski jer su u _____ s Hrvatom ili Hrvaticom.
4. Iz kojeg _____ učite hrvatski jezik?
5. Hrvatski jezik uče djeca hrvatskih _____.
6. Tko zna gdje će živjeti moji _____.

5. Objasnite sljedeće riječi:

1. Materinski jezik - _____
2. Strani jezik - _____
3. Poliglot - _____

Ime i prezime učiteljice: Anita Tot
Koordinacija Stuttgart, SR Njemačka

PRIPREMA ZA NASTAVNI SAT

DALMACIJA: GRADOVI NA MORU

TEMATSKA CJELINA: Ljudi u prostoru i vremenu

RAZINA: Prva, druga i treća

BROJ NASTAVNIH SATI: 4

ODGOJNO-OBRAZOVNI CILJ: Upoznati učenike s gradovima na moru, kulturnim znamenitostima, povijesnim i zemljopisnim obilježjima i razviti svijest o očuvanju hrvatske baštine.

RAZRADA NASTAVNE TEME

Dio nastavnoga sata	RAZINA OBRAZOVANJA		
	1. razina	2. razina	3. razina
UVODNI DIO	Razgovaram s učenicima o gradovima i otocima na moru. Učenici uz pomoć geografske karte odgovaraju na pitanja. Prisjećaju se koje su sve gradove i otoke na moru posjetili.	Razgovaram s učenicima o gradovima i otocima na moru. Učenici uz pomoć geografske karte Republike Hrvatske odgovaraju na pitanja. Prisjećaju se koje su sve gradove i otoke na moru posjetili.	Razgovaram s učenicima o gradovima i otocima na moru. Učenici uz pomoć geografske karte Republike Hrvatske odgovaraju na pitanja. Prisjećaju se koje su sve gradove i otoke na moru posjetili.

RAZINA OBRAZOVANJA			
Dio nastavnoga sata	1. razina	2. razina	3. razina
SREDIŠNJI DIO	<p>Pomoću PowerPoint prezentacije učenici ponavljaju i utvrđuju geografski položaj Dalmacije. Učenici usvajaju pojmove vezane uz dalmatinske gradove i njihove znamenitosti, inovacije i posebnosti: Zadar (Crkva sv. Donata, Morske orgulje, Pozdrav suncu, Kalelarga), Šibenik (Katedrala sv. Jakova, Trogir (tvrđava Kamerlengo), Split (HNK Hajduk) i Dubrovnik (zidine i Stradun). Slušanje i čitanje pjesama: <i>More, Zadar u srcu</i> te priče <i>Male morske priče</i>. Učenje novih pojmova vezano uz pjesme i priču. Učenici rješavaju nastavne listiće. Tijekom rješavanja listića upoznaju se s geografskom kartom Hrvatske.</p>	<p>Pomoću PowerPoint prezentacije učenici ponavljaju i utvrđuju geografski položaj Dalmacije, ponavljajući pritom Hrvatsko primorje (Istra, Kvarnersko primorje i Dalmacija). Učenici usvajaju pojmove vezane uz dalmatinske gradove, županiju kojoj pripadaju i njihove znamenitosti i posebnosti: Zadar (Crkva sv. Donata, Morske orgulje, Pozdrav suncu, Kalelarga) Šibenik (Katedrala sv. Jakova), Trogir (tvrđava Kamerlengo), Split (Dioklecijanova palača, HNK Hajduk) i Dubrovnik (zidine i Stradun). Slušanje, čitanje i analiza proze: <i>Legenda o nastanku Velebita i Jadranskoga mora</i>. Pisanje velikoga slova i imenima država, gradova, naselja, ulica, spomenika. Učenici rješavaju nastavne listiće. Tijekom rješavanja listića koriste se geografskom kartom Hrvatske.</p>	<p>Pomoću PowerPoint prezentacije učenici ponavljaju i utvrđuju geografski položaj Dalmacije ponavljajući pritom Hrvatsko primorje (Istra, Kvarnersko primorje i Dalmacija). Učenici usvajaju pojmove vezane uz dalmatinske gradove, županiju kojoj pripadaju i njihove znamenitosti i posebnosti: Zadar (Crkva sv. Donata, Morske orgulje, Pozdrav suncu, Kalelarga), Šibenik (Katedrala sv. Jakova, Trogir (tvrđava Kamerlengo), Split (Dioklecijanova palača, HNK Hajduk) i Dubrovnik (zidine i Stradun). Čitanje i analiza poezije: <i>Pjesma broдача na moru Jadranskom</i>. Utvrđivanje manje poznatih riječi. Komparacija pridjeva. Slušanje i analiza priče- <i>Zaboravljeni Zadar</i>. Pisanje velikoga slova u imenima država, gradova, naselja, ulica, spomenika. Učenici rješavaju nastavne listiće. Tijekom rješavanja listića koriste se geografskom kartom Hrvatske.</p>

	RAZINA OBRAZOVANJA		
Dio nastavnoga sata	1. razina	2. razina	3. razina
ZAVRŠNI DIO	Učenici rješavaju osmosmjerku u kojoj pronalaze pojmove vezane uz gradove i otoke koje smo na satu spominjali.	Učenici rješavaju osmosmjerku u kojoj pronalaze pojmove vezane uz more.	Učenici rješavaju osmosmjerku u kojoj pronalaze pojmove vezane uz more.
Dodatne napomene			

PRILOZI

Nastavni materijal (1. razina)

Nastavni materijal (2. razina)

Nastavni materijal (3. razina)

PRILOZI
Predškola

POSLUŠAJ PJESMU MORE.

MORE

U JADRANSKOME MORU
PLIVAJU RIBICE,
A DUPINI SKAČU U ZRAK.

HOBOTNICE NA DNU MORA
PETLJAJU SVOJE KRAKOVE.

KADA NA MORU NASTAJU
SVE VEĆI I VEĆI VALOVI,
ONI SIGURNO OTOKE ŠKAKLJAJU.

VOLIM MORE JER
JE VAŽNO ZA ŽIVOT.

(NEPOZNAT AUTOR)

KADA MORU MOŽEMO REĆI HVALA?
ŠTO MORE MOŽEMO MOLITI?
ZA ŠTO SE MORU MOŽEMO ISPRIČATI?

UPIŠI SLOVA U NJIHOVE KUĆICE
I PROČITAJ DOBIVENE RIJEČI.

V	A	H	A	L
---	---	---	---	---

--	--	--	--	--

O	P	I	S	T	O	R
---	---	---	---	---	---	---

--	--	--	--	--	--	--

O	I	L	M	M
---	---	---	---	---

--	--	--	--	--

NAJVEĆU HOBOTNICU OBOJI **ZELENOM** BOJOM,
SREDNJU **PLAVOM**,
A NAJMANJU **CRVENOM**

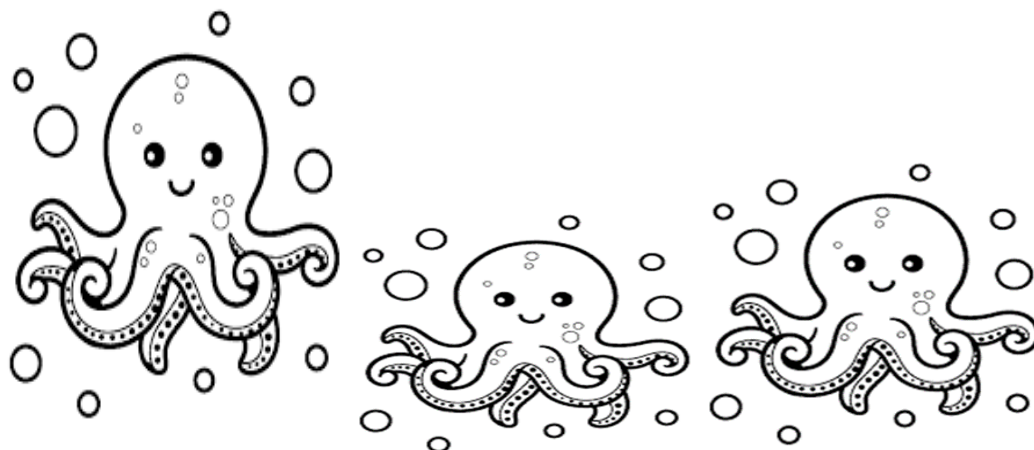

KORNJAČU OBOJI U **ZELENU** BOJU, A DUPINA U **SIVU** BOJU.

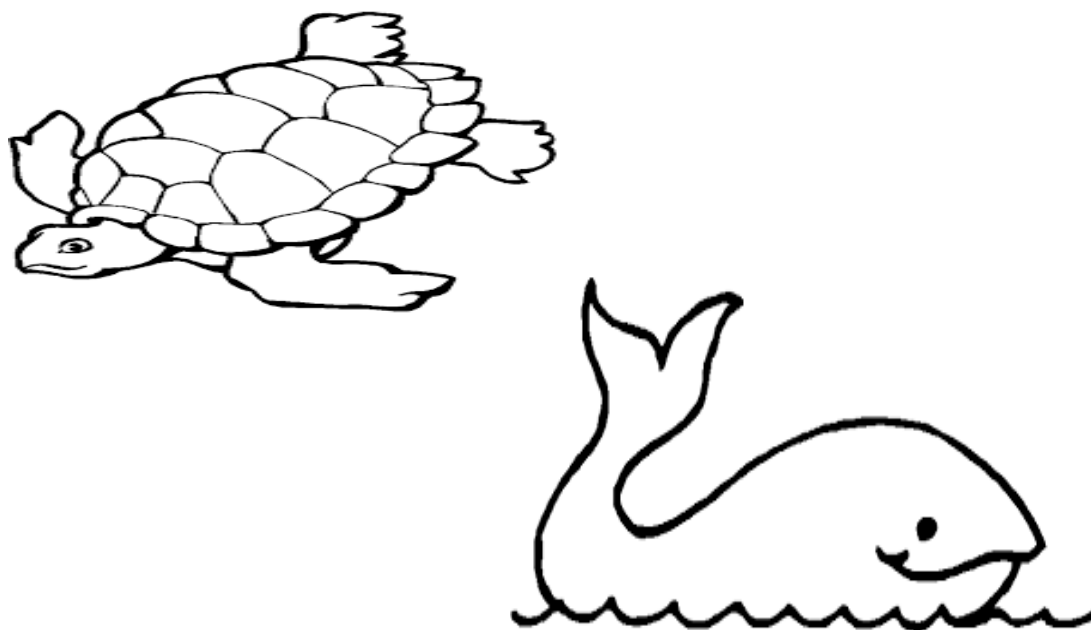

RIBE KOJE PLIVAJU LIJEVO OBOJI CRVENO, ONE KOJE
PLIVAJU DESNO – ZELENO, KOJE PLIVAJU GORE – PLAVO,
A ONE KOJE PLIVAJU DOLJE – ŽUTO.

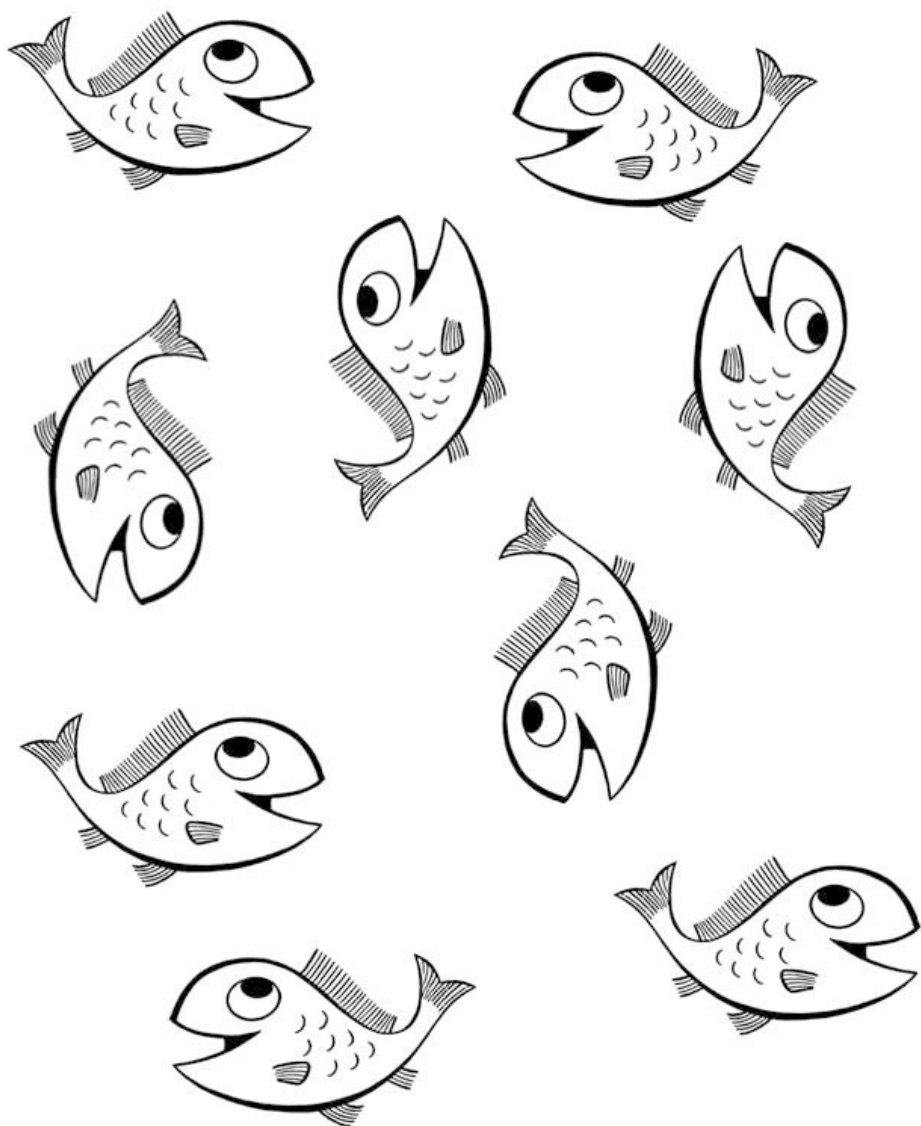

PRIDRUŽI JEDNAKE LIKOVE I OBOJI IH ISTOM BOJOM.

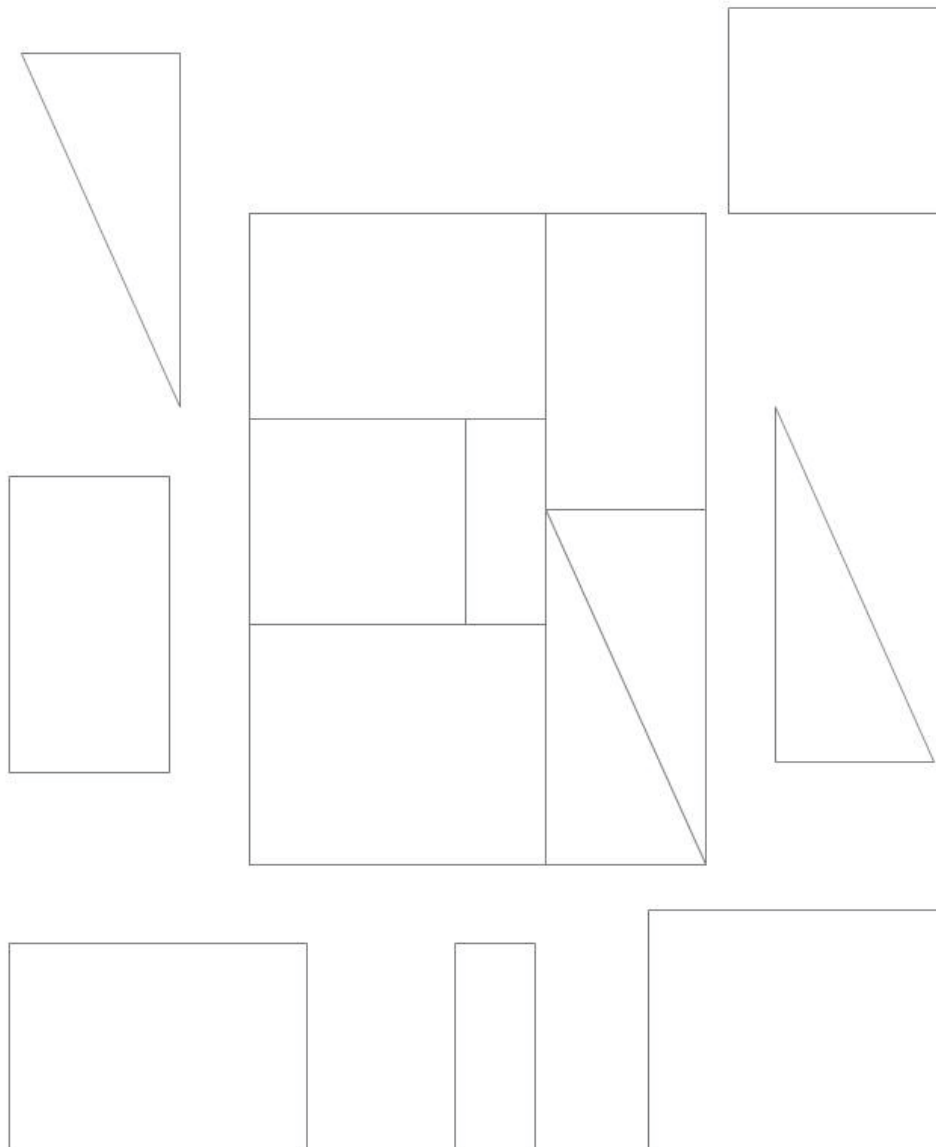

PRECRTAJ LIK IZ LIJEVE U DESNU MREŽU.

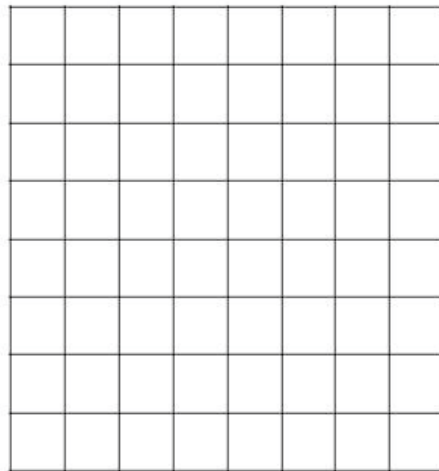
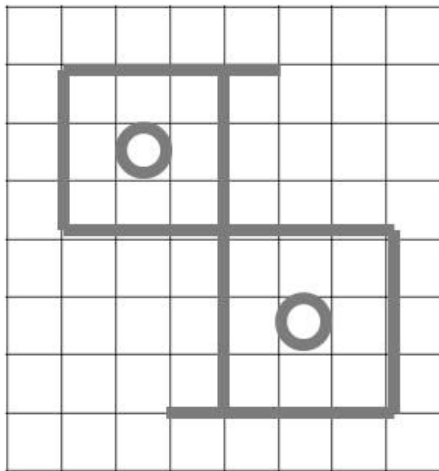
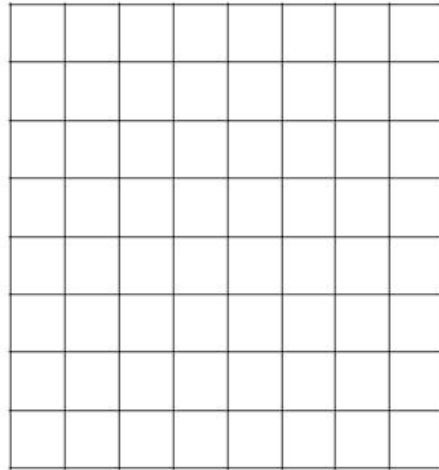
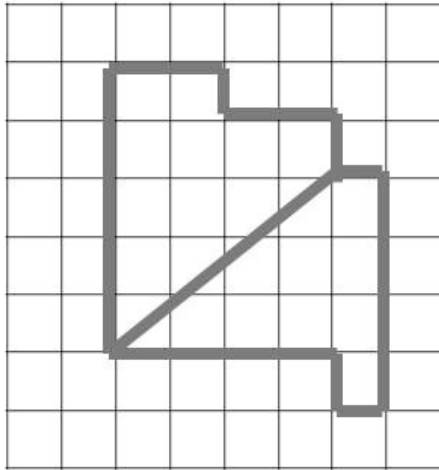

BOJANKA

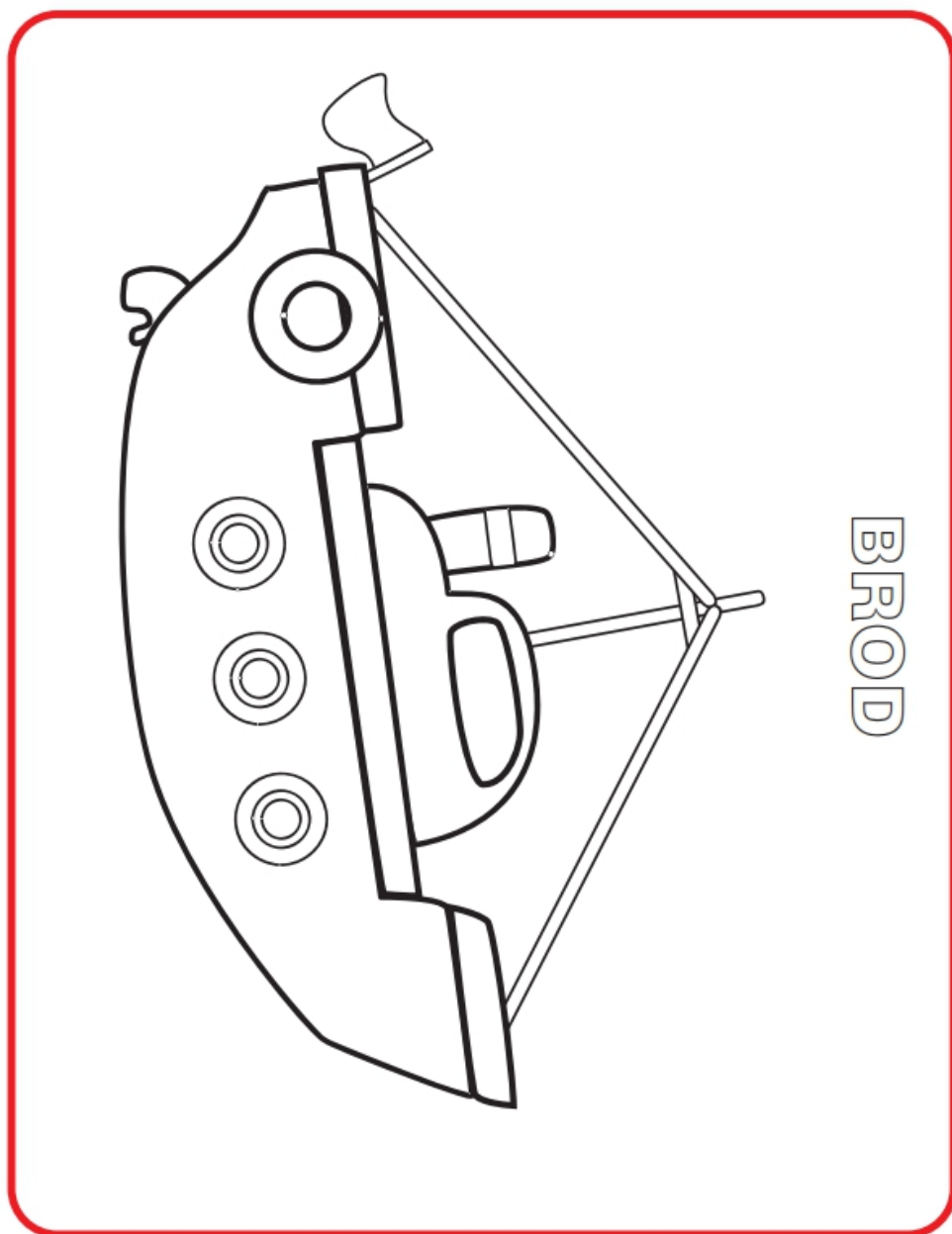

PREKRIŽI JEDNAKI SUNCOBRAN I JEDNAKE LOPTE.

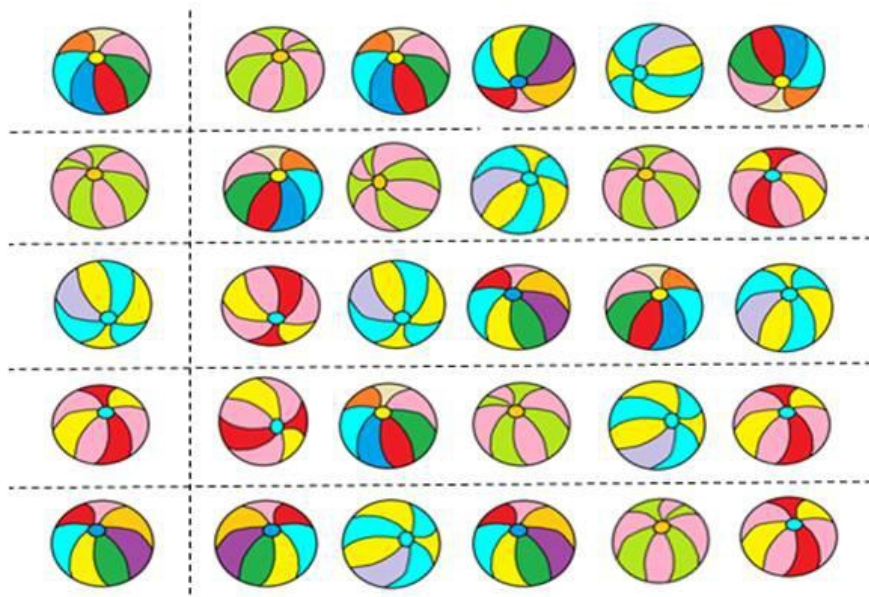
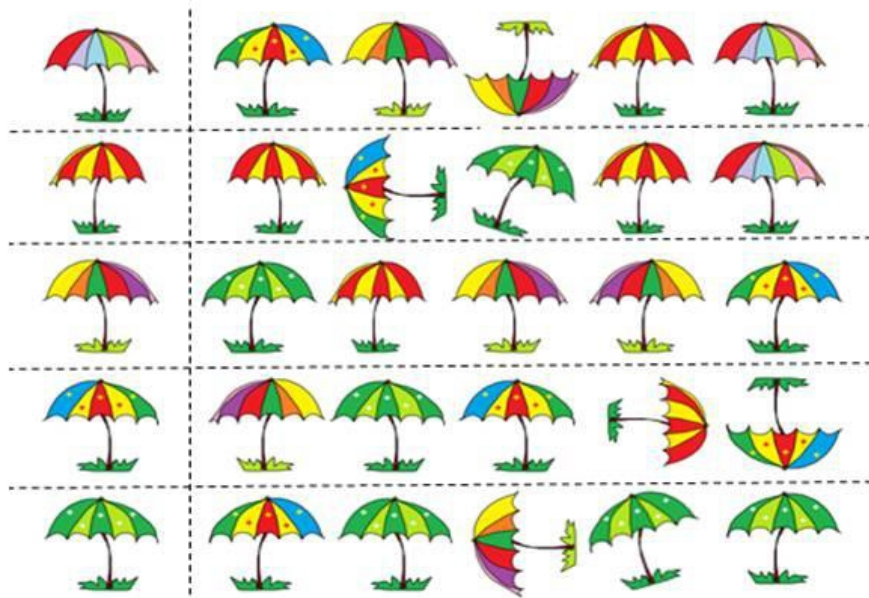

Prilog
1. razred

1. POSLUŠAJ PJESMU MORE.

MORE

U JADRANSKOME MORU
PLIVAJU RIBICE,
A DUPINI SKAČU U ZRAK.

HOBOTNICE NA DNU MORA
PETLJAJU SVOJE KRAKOVE.

KADA NA MORU NASTAJU
SVE VEĆI I VEĆI VALOVI,
ONI SIGURNO OTOKE ŠKAKLJAJU.

VOLIM MORE JER
JE VAŽNO ZA ŽIVOT.

(NEPOZNAT AUTOR)

**2. KADA MORU MOŽEMO REĆI HVALA?
ŠTO MORE MOŽEMO MOLITI?
ZA ŠTO SE MORU MOŽEMO ISPRIČATI?**

UPIŠI SLOVA U NJIHOVE KUĆICE
I PROČITAJ DOBIVENE RIJEČI.

V	A	H	A	L
---	---	---	---	---

--	--	--	--	--

O	P	I	S	T	O	R
---	---	---	---	---	---	---

--	--	--	--	--	--	--

O	I	L	M	M
---	---	---	---	---

--	--	--	--	--

4. ŠTO SE SPOMINJE U PJESMI?
 KOJE MORSKE ŽIVOTINJE?
 ZAOKRUŽI, A ZATIM OBOJI
 MORSKE ŽIVOTINJE
 U BOJE KOJE ŽELIŠ

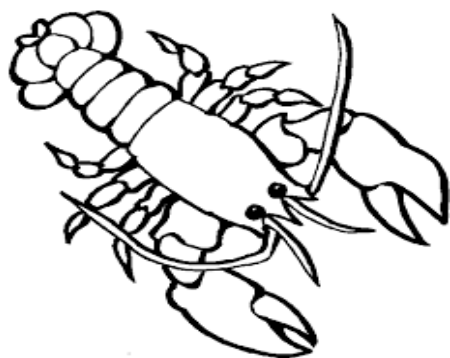

4. ZAKRUŽI VELIKO SLOVO R **PLAVOM**, A MALO r **CRVENOM** BOJOM.

A f t d R Z O P r g h i j k

r m R D I j R O P Š NJ r b

m k l U I r Č R U R h

1. Upiši slovo R u prazna polja.

__IBA MO__E __AK ZADA__

DUB__OVINIK T__OGI__ O__GULJE

TV__ĐAVA KAME__LENGO O__ADA

5. HOBOTNICU OBOJI U CRVENU BOJU, A DUPINA U SIVU.

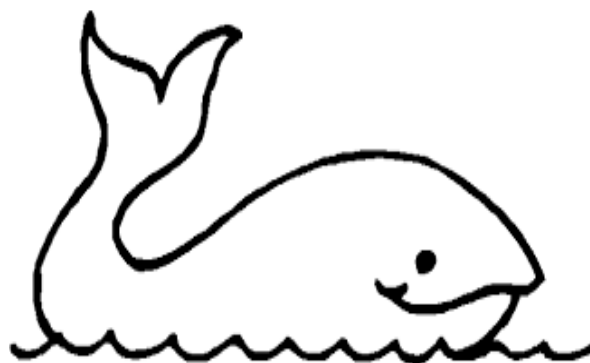

**POVEŽI POJAM
SA SLIKOM**

RUKA



RODA



RUČNIK

RIJEKA

RAK

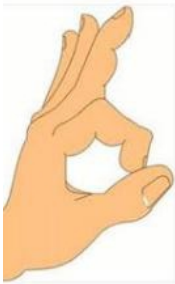

REKET

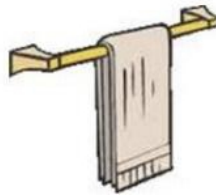

1. RI _ _ _ _
2. RU _ _
3. RU _ _ _ _ _
4. RO _ _ _
5. RE _ _
6. RA _ _
7. RU _ _ _ _
8. RA _ _ _ _

DOVRŠI RIJEČI U
TABLICI UZ POMOĆ
OVIH SLOVA

ŽA **PA**
KAVICE **ME**
DNIK **BOT**
JEKA **DOST**

R R

R R R R R R R R

R R R R R R R R

R R R R R R R R

R R R R R R R R

R R R R R R R R

R R R R R R R R

RIBE KOJE PLIVAJU LIJEVO OBOJI CRVENO, ONE KOJE
PLIVAJU DESNO – ZELENO, KOJE PLIVAJU GORE – PLAVO,
A ONE KOJE PLIVAJU DOLJE – ŽUTO.

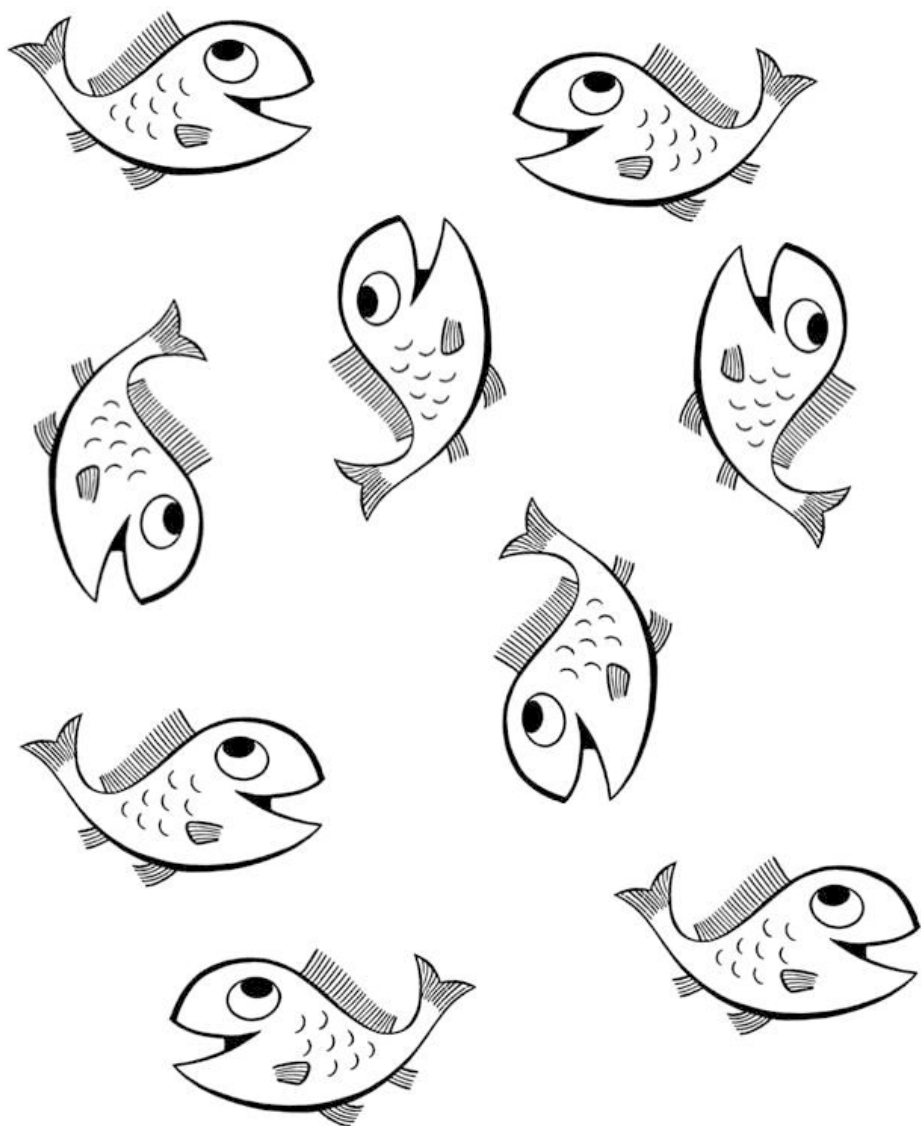

PREKRIŽI JEDNAKI SUNCOBRAN I JEDNAKE LOPTE.

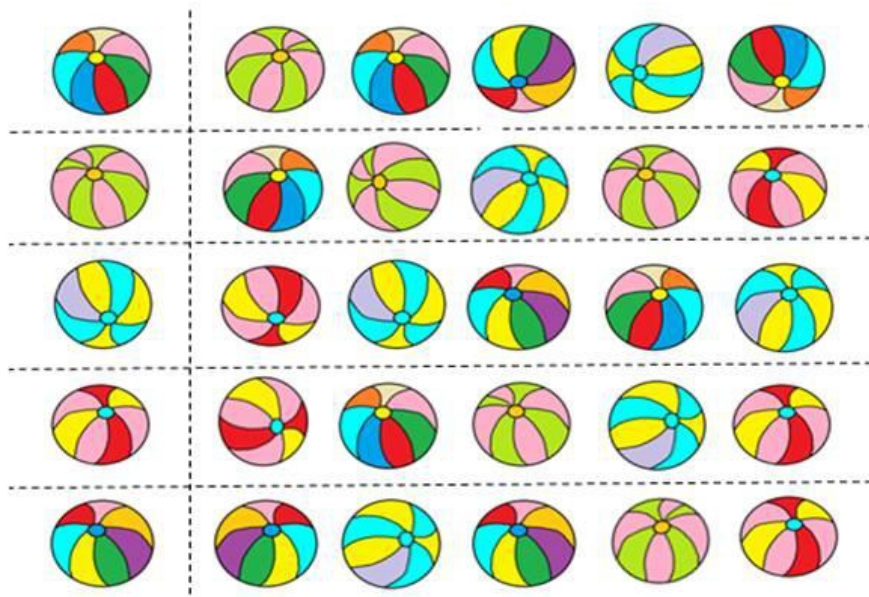
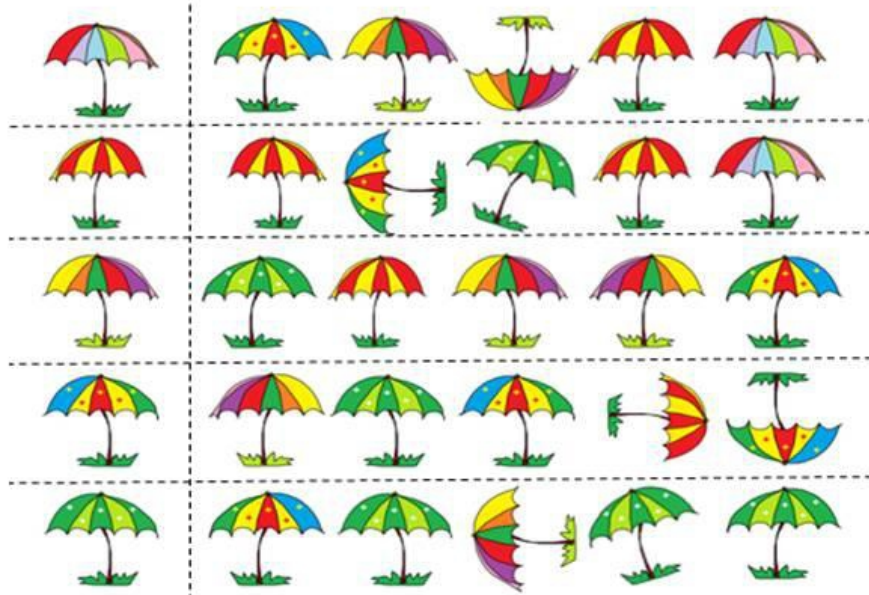

NETKO JE POBRKAO RIJEČI.
SLOŽI IH KAKO TREBA I NAPIŠI ISPOD SVAKE SLIČICE.













BOJANKA

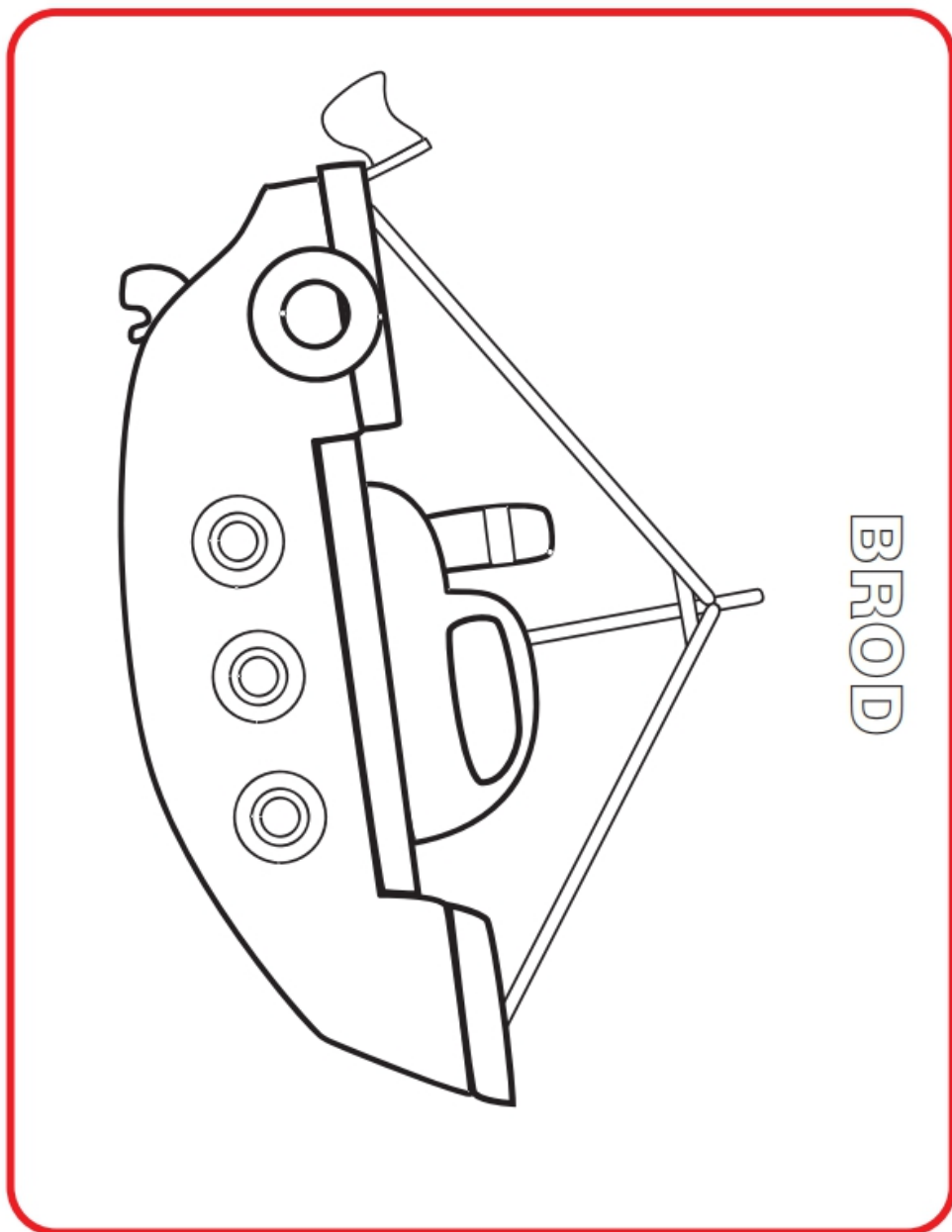

2. razred

1. Pročitaj pjesmu More.

More

U Jadranskome moru
plivaju ribice,
A dupini skaču u zrak.

Hobotnice na dnu mora
petljaju svoje krakove.

Kada na moru nastaju
sve veći i veći valovi ,
oni sigurno otoke škakljaju.

Volim more jer
je važno za život
(Nepoznat autor)

2. Kako se zove pjesma koju si pročitao/pročitala?

3. Kako se zove more koje se spominje u pjesmi? Zaokruži točan odgovor.

- A) Crveno more
- B) Sredozemno more
- C) Jadransko more

4. Dopuni rečenicu. Pozorno pročitaj još jednom pjesmu. Riječi ćeš pronaći u pjesmi *More*.

Hobotnice na dnu _____

Petljaju svoje _____

5. Koje se morske životinje spominju u pjesmi More? Prepiši.

6. Nadopuni rečenicu riječima iz pjesme.

Volim _____ jer je važno za _____.

7. NACRTAJ MORE, PLAŽU, SUNCE I PALME

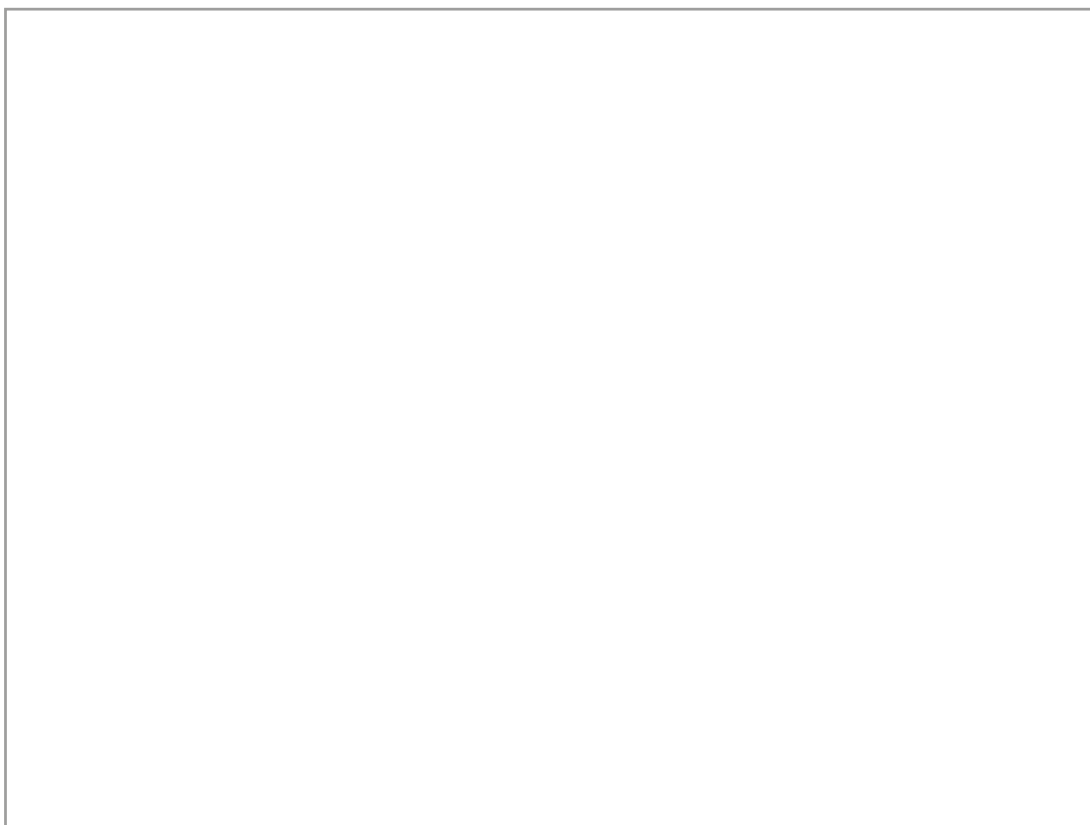

8. Poveži sliku i riječ



CRKVA SV. DONATA



POZDRAV SUNCU



MORSKE ORGULJE



TVRĐAVA KAMERLENGO

6. Kako se zove središnja ulica u Zadru? Zaokruži odgovor

- a) Sunčana ulica
- b) Kalelarga
- c) Zara

7. Kako se zove glavna ulica u Dubrovniku? Zaokruži odgovor

- A) Krešimirova ulica
- B) Široka ulica
- C) Stradun

8. Koje gradove i otoke u Hrvatskoj na moru znaš?

Gdje si bio/bila ovo ljeto na moru?

Pogledaj kartu Hrvatske i prepisi s karte gradove i otoke.

9. Oboji znak Hajduka prema bojama znaka: bijela, plava i crvena boja.



3. i 4. razred

1. Pročitaj priču *Mala morska priča*.

Mala morska priča

Helena je bila školjka koja je živjela u jednoj uvali u Jadranskom moru. Izvana je bila pomalo hrapava, a iznutra je imala divne glatke ljuske čije su se boje presijavale i sličile na dugu. Živjela je spokojno. Po cijele dane je drijemala u pijesku i uživala. Samo bi ponekad otvorila svoje ljuske i progutala nešto hrane.

Imala je najboljeg prijatelja Viktora. On je bio rak. Imao je jaka kliješta kojima bi moga zgrabiti svakoga tko bi želio uživati Heleni. Osim toga, Viktor je stalno lutao okolinom, pa je vidio i čuo sve novosti koje su se dogodile u uvali. Helena je željno očekivala Viktora da joj ispriča novosti.

- Dobro jutro Viktore! Što ima novoga? – pitala je Helena.

- Imam jako loše vijesti za tebe! Stiglo je ljeto i u našu uvalu je došlo mnogo kupača. Stalno viču, plivaju i rone po uvali. Ovdje život postaje nespokojan. Samo mi treba da me netko ulovi. Ja napuštam uvalu!!! – rekao je Viktor.

- Viktore ako odeš tko će me štititi? Sigurno će me netko od znatiželjnih kupača uzeti! – jecala je Helena.

- Mogli bi i mene uloviti. Moja kliješta nisu više dovoljno jaka za obranu. Osim toga, život mi je jako drag! Zbogom Heleno! Možda se ipak sretnemo nakon ljeta – govorio je Viktor na rastanku.

Helena je ostala sama u suzama. Znala je da će je kupači pronaći u pijesku i uzeti.

To se nažalost i dogodilo. Jedan ju je dječak pronašao i odnio kući. Sada Helena stoji na njegovoj polici, tužna bez svoje morske uvale.

Petar Tomljanović

2. Kako se zove priča koju smo pročitali?

3. Kako se zove glavni lik ove priče? Zaokruži

- a) Ana
- b) Martina
- c) Helena

4. Tko je bila Helena zapravo?

5. Gdje je ona živjela? Pronađi u tekstu.

6. Kako je izgledala Helena? Prepiši rečenicu iz teksta.

7. Kako se zvao Helenin najbolji prijatelj?

8. Tko je on bio? Zaokruži

- a) hobotnica
- b) rak
- c) riba

9. Što je Viktor odlučio učiniti?

10. Što su kupači stalno radili?

11. Čega se Helena bojala? Što je mislila da će kupači učiniti?

12. Gdje Helena sada živi?

13. Kako se Helena osjeća na novom mjestu, odnosno na polici? Zaokruži

A) sretno

B) tužno

14. Nacrtaj Helenu i Viktora

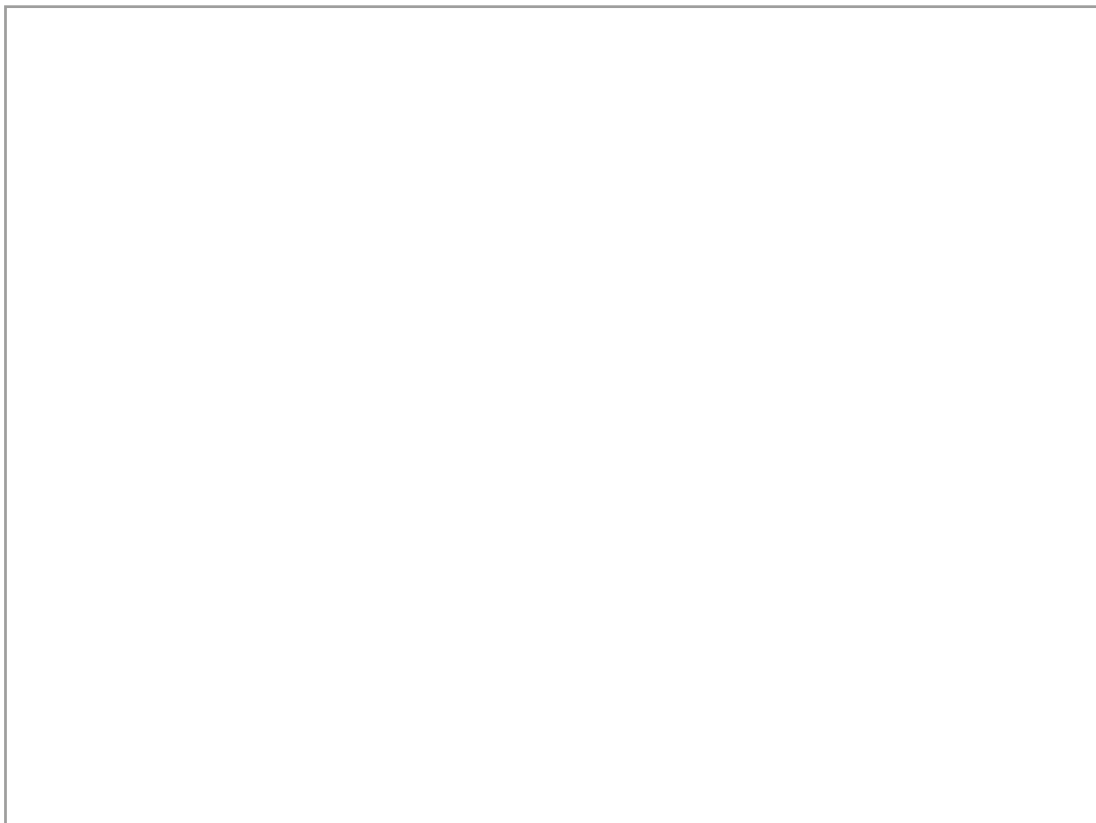

15. Poveži sliku i riječ



CRKVA SV. DONATA



TVRĐAVA KAMERLENGO



POZDRAV SUNCU



MORSKE ORGULJE

16. Pogledaj kartu Republike Hrvatske, pronađi 4 grada na moru i 5 otoka.
Ucrtaj ih na slijepoj karti i upiši u tablicu imena gradova i otoka.



IMENA GRADOVA NA MORU	1.	2.	3.	4.	5.
IMENA OTOKA	1.	2.	3.	4.	5.

NETKO JE POBRKAO RIJEČI.
SLOŽI IH KAKO TREBA I NAPIŠI ISPOD SVAKE SLIČICE.













OBITELJ SE UPUTILA NA PLAŽU.
 U LIJEVI STUPAC NAPIŠI SVE ŠTO ĆE IM DOBRO DOĆI,
 A U DESNI ONO ŠTO IM NE TREBA.

KREMA ZA SUNČANJE,
 KAPUT, SUNČANE NAOČALE,
 SUNCOBRAN, ZAMRZIVAČ,
 KUPAĆI KOSTIM, BUŠILICA,
 ŠAL, KAPA, RUKAVICE,
 RUČNIK, KOMPJUTOR,



DOBRO ĆE IM DOĆI:

NEĆE IM TREBATI:

Prilog

2. razina

1. Pročitaj legendu *Legenda o nastanku Jadranskog mora i Velebita*.

Legenda o nastanku Jadranskog mora I Velebita

Bilo je to davno u pretpovijesno doba kad su u zemlji Iliriji živjeli majka Bura i otac Jug koji su imali dvoje djece: sina Velebita i kći Adrianu (Adriu). Velebit je bio snažan mladić visokog rasta, a njegova sestra Adriana (Adria) bila je nježna ljepotica vitkog tijela, modrih očiju i duge plave kose.

Sretne i bezbrižne dane prekinuo je otac Jug odlučivši krenuti na put sa željom da otkrije još ljepšu zemlju. Ženi i djeci obećao se vratiti za sedam godina. Poljubi ih i krene na krilima vjetra. Kad se navršila sedma godina, Velebit i Adriana zajedno s majkom Burom popeli se na vrh jednoga brijega kako bi dočekali povratak oca.

S vrha brijega opaziše kako na nebu leprša jedna velika ptica i svojim glasanjem najavljuje dolazak Juga. Uskoro se na obzorju pojavio Jug, a kad je stigao nadomak zavičaja, zao duh i veliki čarobnjak zaustavi ga i zatvori u tamnicu.

Naime, mislio je da će, bude li Jug svezan, lako svladati njegovog sina Velebita i oteti krasnu kćer Adrianu u koju se zaljubio. Nad Ilirijom je zavladao neobična strašna tišina jer nestankom Juga nestao je i svaki zvuk. U ljude koji su do jučer bili sretni i veseli ušao je strah. Jedne noći za vrijeme oluje čarobnjak se poput jastreba baci na plodni kraj.

Od straha majka Bura se pretvorila u orla, sin Velebit se skamenio i postao planina koja i danas nosi njegovo ime, a kći Adriana sunovratila se s litice i preobrazila u Jadransko more.

Dan danas uživamo u plavetnilu Adrianinih očiju, koje nam otac Jug(o) pomrsi u sekundi i donese valove i neverin, koje nas podsjeća na Adrianinu prisutnost i potisnutu ljutnju zbog obiteljske sudbine.

Bura, njena majka očisti nebo, uzburka se more, razvedri se vrijeme i donese novi lijepi sunčan dan u kojem ponovno uživamo u šetnji uz more, plivanjem, sunčanjem, bicikliranjem ili jednostavno druženjem.

Legenda je priča koja se prenosi usmenom predajom, a kombinira stvarne elemente s imaginarnim ili divnim elementima, uokvirenima u specifičan geografski i povijesni kontekst. Poznate legende iz naše književnosti potječu još iz narodne književnosti.

2. Kako se zove legenda koju si pročitao/pročitala?

3. Zbog čega ti se ova legenda (ne) sviđa?

4. Kako se zovu zemlja u kojoj su živjeli majka Bura i otac Jug?

5. Koliko djece su imali? Kako se zovu?

6. U tekstu pronađi opis Velebita i Adrije. Prepiši na crtovlje.

7. Nadopuni rečenicu riječima koje nedostaju.

Sretne i bezbrižne _____ prekinuo je otac _____ odlučivši krenuti na put sa željom da otkrije još _____ zemlju.

8. Na koliko godina je otac Jug otišao?

9. Nadopuni rečenicu riječima koje nedostaju.

U ljude koji su do _____ bili sretni i veseli ušao je _____. Jedne noći za vrijeme oluje _____ se poput jastreba baci na plodni _____.

10. Što se dogodilo majci Buri, sinu Velebitu i kćeri Adrijani? U što su se pretvorili?

Prepiši rečenice iz teksta.

11. Na geografskoj karti Republike Hrvatske pronadi 5 gradova na moru i 7 otoka, ucrtaj ih na slijepoj karti i upiši njihova imena.



PRAVILA O PISANJU VELIKOG POČETNOG SLOVA

Velikim početnim slovom pišu se:

- 1) sve riječi vlastitog imena osim prijedloga i veznika: Antun Šimić, Luka Modrić
- 2) posvojni pridjevi nastali od vlastitih imena na **-ov, -ev, -in**: Šimić**ev**, Nazor**ov**,
Šeno**in**
- 3) sve riječi u imenima gradova, zemalja i kontinenata osim prijedloga: Zadar,
Dalmacija, Hrvatska, Biograd na Moru
- 4) imena pripadnika naroda, stanovnika gradova, sela, zemalja i kontinenata:
Zadranin, Dalmatinac, Hrvat, Biograđanin
- 5) jednorječna imena blagdana: Božić, Uskrs
- 6) imena županija: Osječko- baranjska županija, Splitsko-damatinska županija,
Zadarska županija
- 7) imena krajeva, otoka, planina, voda: Gorski Kotor, Brač, Hvar, Velebit
- 8) imena organizacija, ustanova i društava: Hrvatsko narodno kazalište
- 9) imena građevina, povijesnih i kulturnih spomenika: Bašćanska ploča,
Pelješki most
- 10) imena blagdana, praznika: Dan antifašističke borbe, Sveta tri kralja
- 11) imena knjiga, časopisa, novina i zakona: Mali princ, Vlak u snijegu,
Večernji list
- 12) imena nebeskih tijela: Zemlja, Jupiter

12. Napiši pisanim slovima:

ZADARSKA ŽUPANIJA _____

BIOGRAD NA MORU _____

POZDRAV SUNCU _____

TVRĐAVA KAMERLENGO _____

SPLITSKO-DALMATINSKA ŽUPANIJA _____

NACIONALNI PARK PLITVIČKA JEZERA _____

MORSKE ORGULJE _____

DUBROVNIK _____

DIOKLECIJANOVA PALAČA _____

SPLIT _____

ZADAR _____

TVRĐAVA KAMERLENGO _____

SAVEZNA REPUBLIKA NJEMAČKA

REPUBLIKA HRVATSKA

13. Nadopuni tablicu tako da pravilno napišeš imena pripadnika naroda ili imena stanovnika

država, grad, pokrajina	stanovnik	stanovnica
Njemačka		
Hrvatska		
Zadar		
Slavonija		
Split		
Dalmacija		
Trogir		
Šibenik		
Dubrovnik		

14. Kako se zove nogometni klub u Splitu?

15. Kako se zove najpoznatija ulica u Dubrovniku?

16. Koje si gradove na moru i otoke u Hrvatskoj posjetio?

Što ti se najviše sviđelo u tim gradovima ili na otocima?

Napiši najmanje 3 rečenice.

Prilog
3. razina

1. Pročitaj pjesmu *Pjesma brodara na moru Jadranskom* autora Ivana Trnskog.

Pjesma brodara na moru Jadranskom

Oj talasi mili ajte,
Čamac dalje moj tjerajte,
A ti, vihru, doć nemoj!
Put je danas dalek moj!
Oj, oj, oj!
Put je danas dalek moj!

Sveđ se s mirnom mora svijesti
Brodar u svoj čamac sjesti –
I tad veseo pjeva oj!
Oj, oj, oj!
Velik li si bože moj!

Morske pute sveđ miluje,
Sreću traži – boga štuje,
Smjelo s morem vodi boj,
I dom vjerno ljubi svoj,
Oj, oj, oj!
I dom vjerno ljubi svoj!

Kod kuće su sestre, braća –
K svojim rad se brodar vraća,
Žena s čedom viče oj!
Gdje si, družo – ćaćko moj?
Oj, oj, oj!
Gdje si, družo – ćaćko moj?

Oj talasi mili ajte,
Čamac dalje moj tjerajte,
A ti, more, mirno stoj,
Dok se u dom vratim svoj,
Oj, oj, oj!
Dok se u dom vratim svoj!

Pjesmarica Zbirka I. 1842

Ivan Trnski / (Uglazbio V. Lisinski)

Manje poznate riječi

talasi : valovi

Milo - drago

Vihor - vjetar

Sveđ - uvijek, stalno

Čedo - dijete

Drug - prijatelj

2. Pozorno pročitaj pjesmu i izdvoji riječi koje su ti manje poznate?

3. Tko je autor ove pjesme?

4. Tko je uglazbio pjesmu?

5. Koja je tema pjesme?

6. Kome je posvećena pjesma?

7. Koje godine je pjesma *Pjesma brodara na moru Jadranskom* napisana:

A) 1920.

B) 1888.

C) 1842.

8. Pronađi najmanje 2 pridjeva u pjesmi i kompariraj ih.

9.	POZITIV	KOMPARATIV	SUPERLATIV
	_____	_____	_____
	_____	_____	_____

10. Pročitaj legendu *Zaboraveni Zadar*.

Zaboravljeni Zadar

Prema legendi, prođete li kroz Kopnena vrata u maloj lučici Foša, koja su u srednjem vijeku bila jedini ulaz u grad, i zamislite želju, ona će vam se ispuniti. Morate jedino paziti na to, da u tom trenutku, nitko ne pohodi grad, kroz dva ostala oluka.

Pričekajte, prođite sami, kroz manji prolaz, uz more, sa svojim mislima, i želja se, kaže legenda, ostvaruje.

Ako vam je želja upoznati grad, prošetati kroz njegovu zanimljivu prošlost, dugu više od 3 000 godina, dovoljno je da odškrinete vrata Kneževa palače, monumentalne građevine iz 13. stoljeća, koja kroz svoju povijest, priča povijest Zadra, isprepletenu bogatstvom zajedničke, bogate kulturne baštine.

Palača gradskoga kneza, ili Kneževa palača, prvi put se spominje u pisanim tragovima, godine 1288., kad se u sačuvanim dokumentima govori o velikoj dvorani općinske palače. Deset godina ranije, za kneza se još uvijek iznajmljuje stan, a 1283., dovršava se kuća za kneževe savjetnike. Raskoš kamene palače, uz veliku dvoranu, odnosno Vijećnicu, u kojoj je zasjedalo gradsko vijeće, upotpunile su konobe, spremišta, kancelarije, dvije konjušnice.

U to vrijeme, dio zdanja, krio je i tamnicu. Kneževa palača dominirala je ovim dijelom grada, smještena na završetku, ili početku, ovisno kuda vas put do nje nanese, glavne i najduže zadarske ulice – Kalelarge.

11. Kako se zove priča koju si pročitao?

12. Koliko je star grad Zadar? Pronađi u tekstu.

13. Kako se još zove Kneževa palača?

14. Koje godine se Kneževa palača prvi put spominje u pisanim tragovima?

15. Koje se godine dovršava kuća za kneževe savjetnike?

16. Kako se zove najduža ulica u Zadru?

PRAVILA O PISANJU VELIKOG POČETNOG SLOVA

- 1) sve riječi vlastitog imena osim prijedloga i veznika: Antun Šimić, Luka Modrić
- 2) posvojni pridjevi nastali od vlastitih imena na **-ov, -ev, -in**: Šimićev, Nazorov, Šenoin
- 3) sve riječi u imenima gradova, zemalja i kontinenata osim prijedloga: Zadar, Dalmacija, Hrvatska, Biograd na Moru
- 4) imena pripadnika naroda, stanovnika gradova, sela, zemalja i kontinenata: Zadrnin, Dalmatinac, Hrvat, Biograđanin
- 5) jednorječna imena blagdana: Božić, Uskrs
- 6) imena županija: Osječko-baranjska županija, Splitsko-damatinska županija, Zadarska županija
- 7) imena krajeva, otoka, planina, voda: Gorski Kotor, Brač, Hvar, Velebit
- 8) imena organizacija, ustanova i društava: Hrvatsko narodno kazalište
- 9) imena građevina, povijesnih i kulturnih spomenika: Bašćanska ploča, Pelješki most
- 10) imena blagdana, praznika: Dan antifašističke borbe, Sveta tri kralja
- 11) imena knjiga, časopisa, novina i zakona: Mali princ, Vlak u snijegu, Večernji list
- 12) imena nebeskih tijela: Zemlja, Jupiter

**17. Na geografskoj karti Republike Hrvatske pronađi
5 gradova na moru i 7 otoka, ucrtaj ih na slijepoj karti
i upiši njihova imena.**



Ime i prezime učiteljice: Petra Vodarić
Koordinacija Bavarska, SR Njemačka

PRIPREMA ZA NASTAVNI SAT

BROJEVI I USKRS

TEMATSKA CJELINA: To sam ja

RAZINA: 1., 2., 3. razina

BROJ NASTAVNIH SATI: 2 školska sata

ODGOJNO-OBRAZOVNI CILJ:

- aktualiziranje jezične teme brojeva
- artikuliranje vlastitog iskustva u poveznici s temom brojeva
- poticanje na oblikovanje funkcionalnih jezičnih tekstova
- pisanje odgovarajućih jezičnih izraza i osmišljavanje rođendanske pozivnice
- uvježbavanje čitanja riječi, skupova riječi i kraćeg teksta
- aktivno slušanje čitanja neknjiževnog teksta o Uskrsu

RAZRADA NASTAVNE TEME

Dio nastavnoga sata	RAZINA OBRAZOVANJA		
	1. razina	2. razina	3. razina
UVODNI DIO	<p>Učiteljica započinje razgovor s učenicima o današnjem nadnevku. te točan odgovor zapisuje na ploču. Učiteljica zatim postavlja zagonetke u poveznici s temom brojeva.</p> <p>Učiteljica dijeli učenicima uručke, čime usustavljuje učenicima poznato gradivo iz prethodnih nastavnih jedinica.</p> <p>Učiteljica diktira i zapisuje naslov <i>Brojevi</i> na ploču.</p>	<p>Učiteljica započinje razgovor s učenicima o današnjem nadnevku te točan odgovor zapisuje na ploču. Učiteljica upućuje na svaki element nadnevka i analizira u razgovoru s učenicima njihove funkcije.</p> <p>Učiteljica potiče učenike na promišljanje o tome kako je znanje o brojevima isprepletено sa svakodnevicom i u vođenom razgovoru s učenicima dolazi do zajedničkih zaključaka, a zatim zapisuje temu nastavne jedinice na ploču.</p> <p>Učiteljica dijeli učenicima uručke, čime usustavljuje učenicima poznato gradivo iz prethodnih nastavnih jedinica.</p> <p>Učiteljica diktira i zapisuje naslov <i>Brojevi</i> na ploču.</p>	<p>Učiteljica započinje razgovor s učenicima o današnjem nadnevku te točan odgovor zapisuje na ploču.</p> <p>Učiteljica pita učenike o planovima za skorajšnje praznike te pita učenike kojeg je dana Uskrs.</p> <p>Učiteljica upućuje na temu brojeva, koja je jedna od tema nastavne jedinice, a potom zapisuje prvi dio naslova na ploču.</p> <p>Učiteljica dijeli učenicima nastavni listić te traži od učenika da se prisjete znanja o brojevima, razlici između brojke i broja, kao i glavnih i rednih brojeva, odnosno parnih i neparnih brojeva.</p>

RAZINA OBRAZOVANJA			
Dio nastavnoga sata	1. razina	2. razina	3. razina
SREDIŠNJI DIO	<p>Učiteljica dijeli učenicima nastavne listiće. Učiteljica u razgovoru s učenicima ukazuje na razlike u značenju i bilježenju glavnih i rednih brojeva.</p> <p>Učiteljica zadaje učenicima da u paru riješe prvi zadatak s listića te detaljno pojašnjava što treba učiniti. Učiteljica obilazi učenike i pohvaljuje njihov napredak u rješavanju listića. Učiteljica provjerava rezultate.</p> <p>Učiteljica zadaje učenicima drugi zadatak u kojem treba za svaki mjesec upisati odgovarajući redni broj, a zatim poziva učenike da navedu datum svojeg rođendana kako bi ih svi zapisali u svoj mali kalendar. Učiteljica provjerava rezultate.</p> <p>Učiteljica najavljuje drugu temu – Uskrs. Postavlja pitanja o načinu slavlja blagdana u obitelji učenika. Učiteljica traži od učenika da odgovore na pitanja vezana za praznike koji će učenicima uslijediti</p>	<p>Učiteljica dijeli učenicima nastavne listiće na kojima se od učenika očekuje utvrđivanje znanja o brojevima, ali i samostalnost. Učiteljica proziva učenike i provjerava njihova rješenja.</p> <p>Učiteljica postavlja pitanja i provjerava razumijevanje razlikovanja glavnih i rednih brojeva te pojašnjava učenicima, prema potrebi, nepoznate riječi.</p> <p>Učiteljica zadaje učenicima drugi zadatak u kojem treba za svaki mjesec upisati odgovarajući redni broj, a zatim poziva učenike da navedu datum svojeg rođendana kako bi ih svi zapisali u svoj mali kalendar. Učiteljica provjerava rezultate.</p> <p>Učiteljica najavljuje drugu temu sata – Uskrs. Postavlja pitanja o načinu slavlja blagdana u obitelji učenika.</p>	<p>Učiteljica proziva učenike da čitaju pitanja, razmisle i dopune odgovorima tablicu. Učiteljica obilazi učenike. Učiteljica proziva učenike da pročitaju svoje odgovore.</p> <p>Učiteljica najavljuje drugi dio teme današnjega sata – Uskrs. Potiče učenike na promišljanje o vlastitom iskustvu slavljenja Uskrsa u krugu svoje obitelji, kao i važnosti očuvanja kulturne baštine. Traži od učenika da artikuliraju vlastite stavove.</p> <p>Učiteljica prije čitanja teksta objašnjava manje poznate riječi. Učiteljica čita neknjiževni tekst o uskrsnim običajima. Traži od učenika da pažljivo i usmjereno slušaju, jer će dobiti tekst tek nakon čitanja, ali s prazninama, koje će potom popuniti.</p>

RAZINA OBRAZOVANJA			
Dio nastavnoga sata	1. razina	2. razina	3. razina
SREDIŠNJI DIO	<p>Učiteljica podsjeća učenike na razgovor iz uvodnog dijela sata te u razgovoru koji uključuje njihovo iskustvo potvrđuje kako je poznavanje brojeva korisno i u pisanju rođendanskih pozivnica.</p> <p>Učiteljica potiče učenike na promišljanje o tome što sve treba sadržavati jedna rođendanska pozivnica i kako je treba sročiti, čime učenici usustavljaju stečene jezične vještine i stječu nova znanja.</p> <p>Učiteljica zadaje učenicima kreativan zadatak u kojem na predlošku, na temelju prethodno utvrđenih sastavnica pozivnice, trebaju svojim podacima upotpuniti rođendansku pozivnicu i likovno je oblikovati po želji. Učiteljica obilazi učenike i pohvaljuje njihovu aktivnost.</p> <p>Učiteljica odabire neke od učenika da pročitaju svoju pozivnicu.</p>	<p>Učiteljica traži od učenika da odgovore na pitanja vezana za praznike koji će učenicima uslijediti. Učiteljica podsjeća učenike na razgovor iz uvodnog dijela sata te u razgovoru koji uključuje njihovo iskustvo potvrđuje kako je poznavanje brojeva korisno i u pisanju rođendanskih pozivnica. Učiteljica potiče učenike na promišljanje o tome što sve treba sadržavati jedna rođendanska pozivnica i kako je treba sročiti, čime učenici usustavljaju stečene jezične vještine i stječu nova znanja.</p> <p>Učiteljica zadaje učenicima kreativan zadatak u kojem na predlošku – na temelju prethodno utvrđenih sastavnica pozivnice – trebaju svojim podacima upotpuniti rođendansku pozivnicu i likovno je oblikovati po želji.</p> <p>Učiteljica obilazi učenike i pohvaljuje njihovu aktivnost. Učiteljica odabire neke od učenika da pročitaju svoju pozivnicu.</p>	<p>Učiteljica učenicima zadaje zadatak čitanja nekniževnog teksta u kojem trebaju dopuniti rečenice odgovarajućim riječima u ispravnom obliku. Traži od učenika da naglas čitaju rečenicu po rečenicu.</p> <p>Učiteljica zadaje učenicima zadatak da pronađu na zemljopisnoj karti sve krajeve koji se spominju u tekstu.</p>

RAZINA OBRAZOVANJA			
Dio nastavnoga sata	1. razina	2. razina	3. razina
ZAVRŠNI DIO	Učiteljica uključuje element igre u nastavni proces. Poziva učenike na sudjelovanje u igri BINGO i pohvaljuje pobjednike.	Učiteljica uključuje element igre u nastavni proces te poziva učenike na sudjelovanje u igri s brojevima (BINGO) te pohvaljuje pobjednike.	Učiteljica traži od učenika da sažmu ključne informacije iz teksta o Uskrsu, promišljaju o simboličkim brojevima (tri, dvanaest, četrdeset) te usporede uskrsne običaje iz Hrvatske i Njemačke.

PRILOZI

Nastavni materijal (1. razina)

Nastavni materijal (2. razina)

Nastavni materijal (3. razina)



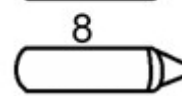
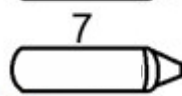
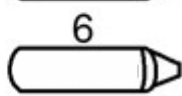
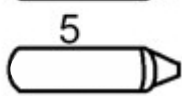
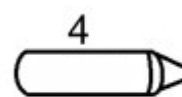
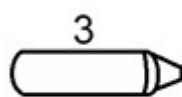
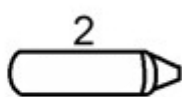
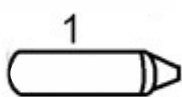
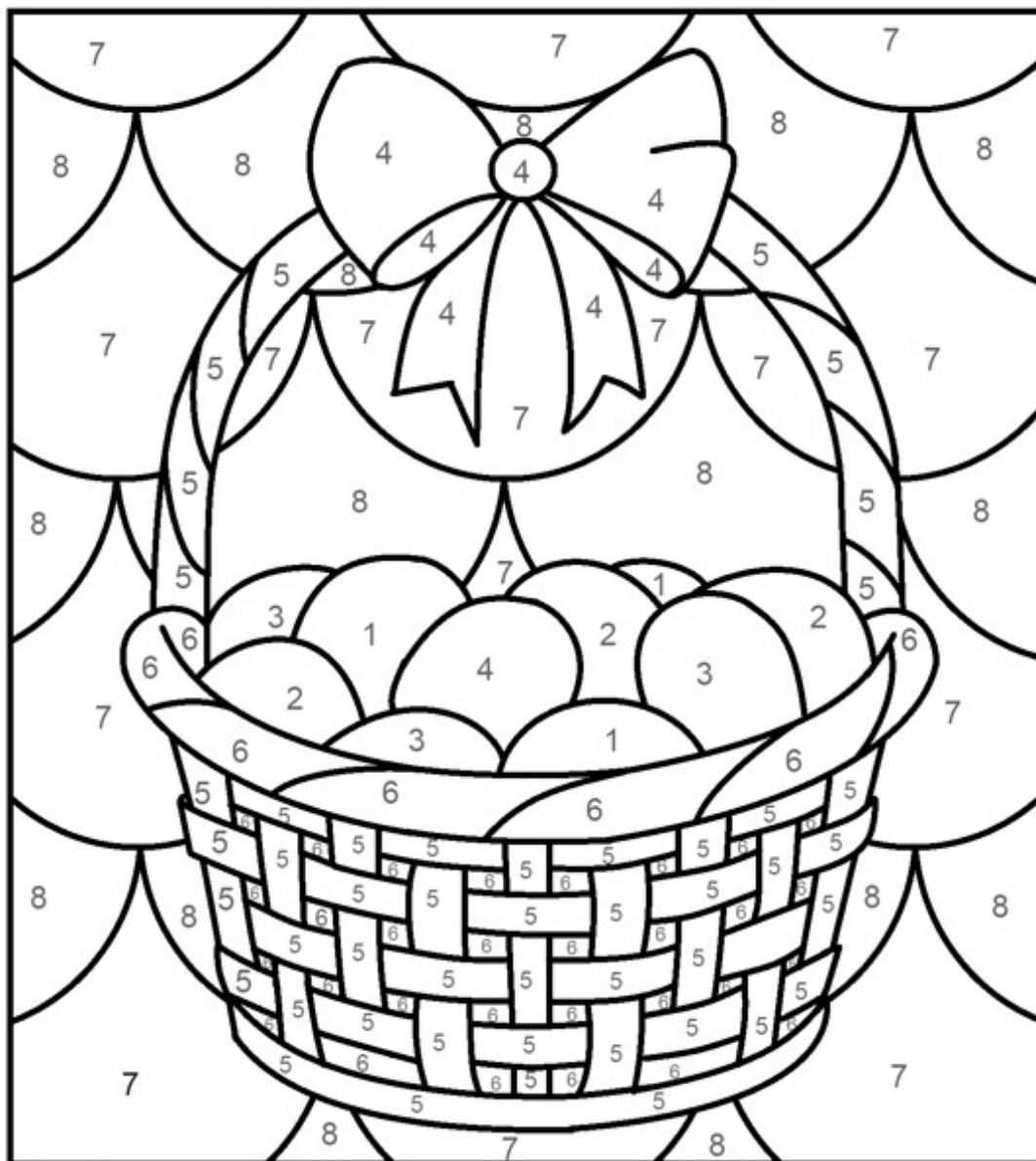

PRILOZI

1. razina

USKRS

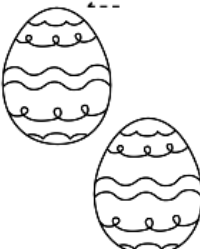

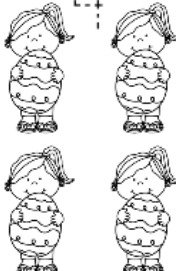
KOLIKO JE ČEGA

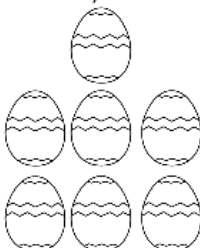
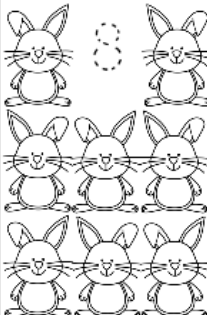
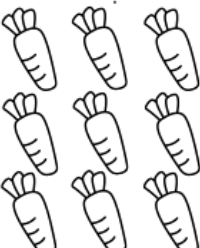
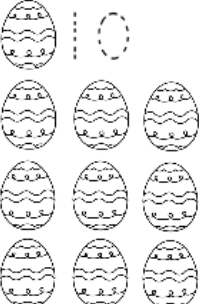
 1	 2	 3	 4	 5					
 6	 7	 8	 9	 10					
Trace 1	2	3	4	5	6	7	8	9	10

BROJEVI

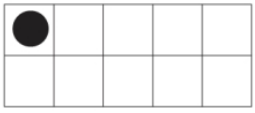
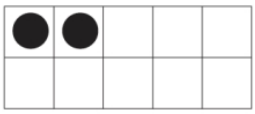
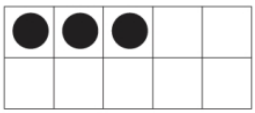
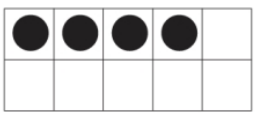
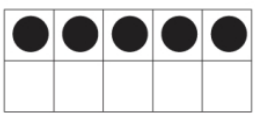
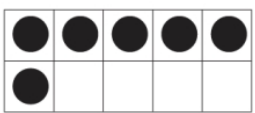
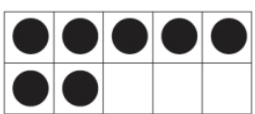
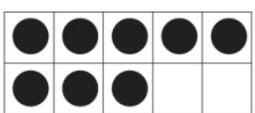
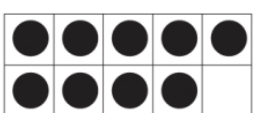
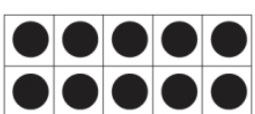
	1	1	1	1	1
	2	2	2	2	2
	3	3	3	3	3
	4	4	4	4	4
	5	5	5	5	5
	6	6	6	6	6
	7	7	7	7	7
	8	8	8	8	8
	9	9	9	9	9
	10	10	10	10	10

BROJEVI

Snalaženje u vremenu ovisi o znanju o brojevima.

Prisjeti se što znaš o brojevima i riješi sljedeće zadatke.

1. Poveži crtama u različitim bojama naziv razdoblja s njegovim trajanjem.

sat	12 mjeseci
dan	od 28 dana do 31 dan
tjedan	10 godina
mjesec	60 minuta
godina	100 godina
desetljeće	7 dana
stoljeće	24 sata

2. a) I spred svakog mjeseca dopiši odgovarajući redni broj.

b) Dopiši datum i ime u mjesecu u kojem netko iz grupe slavi rođendan

	SIJEČANJ	
	VELJAČA	
	OŽUJAK	
	TRAVANJ	
	SVIBANJ	
	LIPANJ	
	SRPANJ	
	KOLOVOZ	
	RUJAN	
	LISTOPAD	
	STUDENI	
	PROSINAC	



Travanj 2023.

Ponedjeljak	Utorak	Srijeda	Četvrtak	Petak	Subota	Nedjelja
					1	2
3	4	5	6	7	8	9 USKRS
10 USKRSNI PONEDJELJAK	11	12	13	14	15	16
17	18	19	20	21	22	23
24	25	26	27	28	29	30

1. Kojeg je datuma Uskrs ove godine? _____
2. Kada počinju uskrsni praznici? _____
3. Do kojeg datuma traju uskrsni praznici? _____
4. Kojeg ćemo se dana vidjeti nakon uskrsnih praznika? _____
5. Koliko će dana trajati uskrsni praznici? _____

BROJEVI

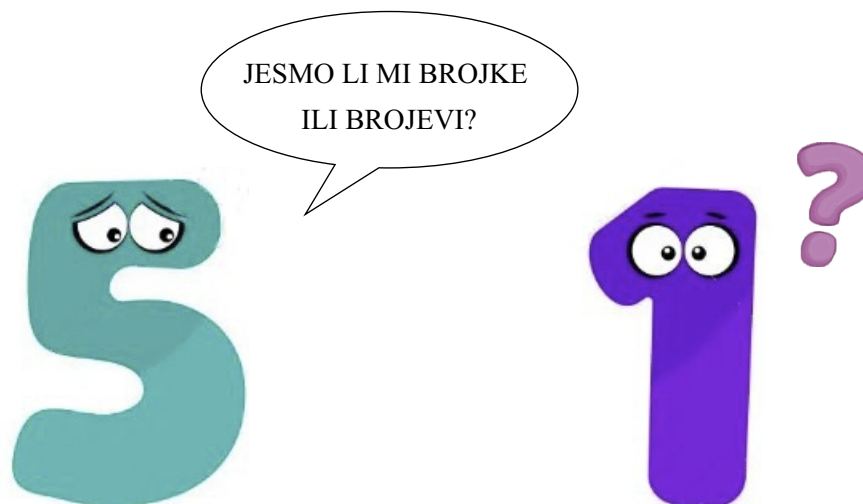















BROJ → vrsta riječi → pet



BROJKA → znak za broj → 5

BROJEVI			
GLAVNI		REDNI	
izriču količinu koga ili čega		izriču koje je što po redu	
bilježe se brojkama bez točke		bilježi se brojkama s točkom	
petnaest	15	petnaesti	15.
dvadeset (i) četiri	24	dvadeset (i) četvrti	24.
šezdeset osam	68	šezdeset osmi	68.
dvjesto	200	dvjestoti	200.











		
		
		
	11	12
13	14	15
16	17	18
19	20	21
22	23	24
25	26	27
28	29	30





	30	16
	21	
26	11	

22		
	17	27
11	29	12

	23	12
13		
18	28	

16		14
	19	
24	13	

14		
20		15
	30	25

	14	18
26		17
	19	

PRILOZI

2. razina

BROJEVI

Snalaženje u vremenu ovisi o znanju o brojevima.

Prisjeti se što znaš o brojevima i riješi sljedeće zadatke.

1. Koliko traje...? (Dopiši riječima, brojevima)

sat _____ minuta

dan _____ sata

tjedan _____ dana

mjesec od _____ dana do _____ dan

godina _____ dana

desetljeće _____ godina

stoljeće _____ godina

2. a) I spred svakog mjeseca dopiši odgovarajući redni broj.

b) Dopiši datum i ime u mjesecu u kojem netko iz grupe slavi rođendan

	SIJEČANJ	
	VELJAČA	
	OŽUJAK	
	TRAVANJ	
	SVIBANJ	
	LIPANJ	
	SRPANJ	
	KOLOVOZ	
	RUJAN	
	LISTOPAD	
	STUDENI	
	PROSINAC	



Travanj 2023.

Ponedjeljak	Utorak	Srijeda	Četvrtak	Petak	Subota	Nedjelja
					1	2
3	4	5	6	7	8	9 USKRS
10 USKRSNI PONEDJELJAK	11	12	13	14	15	16
17	18	19	20	21	22	23
24	25	26	27	28	29	30

1. Koje je datuma Uskrs ove godine? _____
2. Kada počinju uskrsni praznici? _____
3. Do kojeg datuma traju uskrsni praznici? _____
4. Koje ćemo se dana vidjeti nakon uskrsnih praznika? _____
5. Koliko će dana trajati uskrsni praznici? _____

BROJEVI

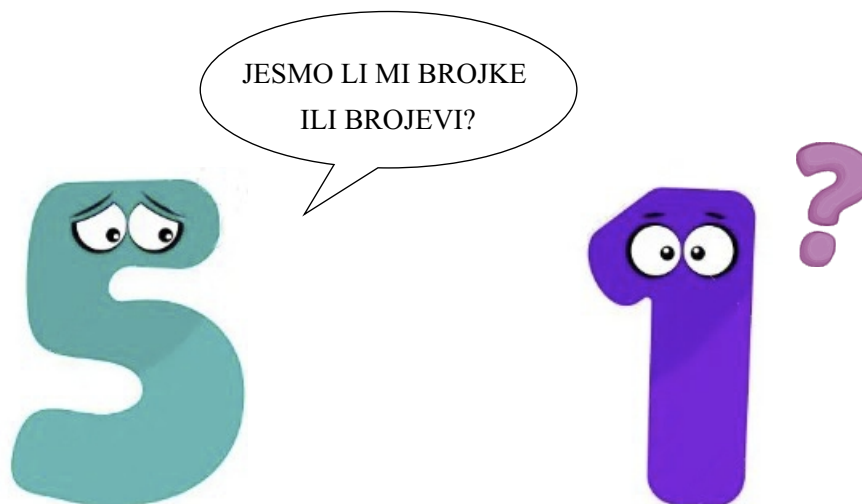

BROJ → vrsta riječi → pet

BROJKA → znak za broj → 5

BROJEVI			
GLAVNI		REDNI	
izriču količinu koga ili čega		izriču koje je što po redu	
bilježe se brojkama bez točke		bilježi se brojkama s točkom	
petnaest	15	petnaesti	15.
dvadeset (i) četiri	24	dvadeset (i) četvrti	24.
šezdeset osam	68	šezdeset osmi	68.
dvjesto	200	dvjestoti	200.

PRILOZI

3. razina

BROJEVI

BROJ – vrsta riječi

BROJKA – ili znamenka, znak za broj

BROJITI – glagol, redom izgovarati brojeve

BROJENJE – glagolska imenica

PODJELA BROJEVA:

GLAVNI BROJEVI – koliko čega ima (jedan, deset, sto)

REDNI BROJEVI – koje je što po redu (prvi, deseti, stoti)

Napiši slovima sljedeće brojke:

15	
19.	
21.	
48	
60	
222	
800	
2023.	
15 000	
285 000	
1 000 000	

Koji su ti uskrсни obiĉaji poznati?

HRVATSKI USKRSNI OBIĀAJI

Priprema za _____ poĉinje na Pepelnicu nakon koje slijedi _____ ili ĉetrdesetnica.

Cvjetna nedjelja ili _____ nedjelja je _____ Uskrsa. Ona je uvod u Veliki tjedan. Na Cvjetnicu se u Hrvatskoj najĉešće blagoslove _____ granĉice.

U nekim krajevima Hrvatske na Cvjetnicu _____ umiva u vodi s laticama svjeŹe ubranog cvijeća, a u nekima se umivanje obavlja na Veliku subotu.

Veliki ĉetvrtak, _____ i _____ dani su spomena na Kristovu muku i smrt. Tih se dana ne rade teŹi poslovi u polju ili oko kuće i ne _____ crkvena zvona.

Veliki petak dan je strogog _____. Jedu se posna, nemasna jela.

U kontinentalnom dijelu Hrvatske jest će se grah, suho voće, štrudle od sira te tjestenina s orasima i makom. Neki će jesti slatkovodnu ribu, poput šarana ili štuke. U Istri, Primorju i Dalmaciji na Veliki petak jest će se morska riba ili plodovi mora.

Na Veliku subotu ili na Uskrs vjernici daju blagosloviti _____. U sveĉano ukrašenim košarama nose u crkvu: sol, jaja, pogaĉu (sirnica ili pinca), kruh u obliku pletenice u koji se moŹe uplesti jaje, šunku, mladi luk.

Na Veliku subotu vjernici odlaze na sveĉano bdjenje, a na sam Uskrs na jutarnju _____.

U sjeverozapadnoj Hrvatskoj uskrсни krijes (vuzmenke) pali se ispred crkve kresanjem kamena o kamen. Nakon paljenja i blagoslova vjernici pale vlastiti komad drva koji _____ kući. Tim donošenjem vatre u domove oznaĉava se prisutnost Boga.

Uskrсне pisanice ili bojama ukrašena jaja obiĉaj su vezan _____ Uskrs. Obiĉaj bojenja pisanica odvija se uoĉi Uskrsa, a tradicionalno se to ĉinilo na Veliki petak. Pisanice su simbol _____ Źivota i Isusova uskrsnua. U svim krajevima Hrvatske boje se jaja i danas, a nekada se to ĉinilo iskljuĉivo prirodnim bojama. _____ boja dobivala se od cikle ili ljuske crvenog luka. Crne pisanice u Međimurju bojile su se bobicama bazge, duda (murve) ili ĉaĉom, a zelene su bile od koprive, špinata ili poriluka. Postoje i razliĉite tehnike ukrašavanja jaja. U Hrvatskom zagorju ukrašavalo se u tehnici batika, oslikavanjem jaja pomoću voska. Dubrovaĉko primorje njeguje oslikavanje pisanica perom. Takva tehnika omoguĉuje pisanje po jajima. Najĉešće bi pisalo: _____!, a bilo je i ovakvih tekstova:

*Ovo jaje palo s neba
baš u ruke kome treba.*



FAKULTET HRVATSKIH STUDIJA SVEUČILIŠTA U ZAGREBU